



© 2024 Brentwood Appliances, Inc.

**16" x 10" ELECTRIC GRIDDLE**  
PLANCHA ELÉCTRICA DE 25 X 40 CM  
PLAQUE DE GRIL ÉLECTRIQUE 25 X 40 CM

ITEM NO: TS-821



Operating and Safety Instructions  
**FOR INDOOR HOUSEHOLD USE ONLY**  
Instrucciones de Operación y Seguridad  
**SOLO PARA USO DOMESTICO**  
Consignes de Sécurité et de Fonctionnement  
**POUR USAGE DOMESTIQUE INTÉRIEUR SEULEMENT**



# IMPORTANT SAFEGUARDS



When using this or any other electrical product, always follow these basic safety precautions, especially when children are present.

## READ ALL INSTRUCTIONS BEFORE USE.

**WARNING:** To reduce the risk of fire, electric shock, serious personal injury, and property damage, please note the following:

- The griddle is not intended for use by children. Keep it out of their reach and exercise extra caution when using it near children.
- The griddle is intended solely for non-commercial, non-industrial household use for cooking food intended for human consumption. Do not use it outdoors or for any other purpose.
- Before each use, examine the griddle and power cord for any signs of damage or wear. Do not use the griddle if you notice frayed wires, cracks, or other damage, as this could pose a risk of electric shock or fire.
- Do not attempt to repair electrical or mechanical issues yourself. Refer to the Warranty Policy on Page 7 for guidance.
- Place the griddle on a stable, heat-resistant surface.
- Keep the griddle away from materials and surfaces that could catch fire, such as paper, cloth, or other flammable items.
- Use the griddle in a well-ventilated area and maintain at least 4-6 inches of space on all sides for adequate air circulation.
- Ensure the electrical outlet voltage matches the voltage specified on the griddle's rating label.
- Do not overload the electrical outlet or extension cord.
- Plug the power cord into the electrical outlet before turning on the griddle.
- Never plug in or unplug the griddle with wet hands.
- Prevent the power cord from touching hot surfaces or hanging off the edge of the counter.
- **Upon initial use, a smoky smell may occur as protective coatings or films on the griddle's parts burn off. This process is normal and ensures proper product function and safety.**
- Avoid exceeding the maximum temperature setting to prevent fire hazards or damage to the griddle.
- Always supervise the griddle while it is in operation and never leave it unattended.
- Use handles and protective oven mitts to avoid touching hot surfaces.
- Wait until the griddle has completely cooled before attempting to move it.
- Ensure that the drip tray is correctly positioned when using the griddle and check it frequently to prevent overflow during use.

- Use only heat-resistant utensils made of wood, silicone, or plastic; metal utensils can damage the griddle's surface.
- After cooking, turn off and unplug the griddle before cleaning.
- Allow the griddle to cool completely before cleaning; never immerse it or its electrical components in water or expose them to liquids, especially while the oil is hot.
- Store the griddle and its components in a dry place when not in use, ensuring all parts are completely dry to prevent rust or corrosion.
- Do not use attachments not recommended or sold by the griddle manufacturer.

**SPECIAL INSTRUCTIONS:** A short power supply cord is provided to reduce the risk of becoming entangled in or tripping over a longer cord. Using an extension cord with the product is not recommended. However, if one must be used:

- The marked electrical rating of the extension cord must be at least as great as that of the product.
- Arrange the extension cord so that it does not drape over the countertop or tabletop where it can be tripped over or pulled.

**WARNING:** This product is equipped with a 3-prong grounding plug as a safety feature. The plug will fit into an outlet in only one orientation. Never use the plug with an extension cord unless you can fully insert the plug into the extension cord, and the extension cord must be a 3-wire grounding-type cord. Do not attempt to bypass the safety purpose of the plug.

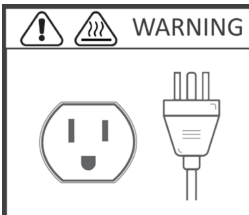

**FOR HOUSEHOLD USE ONLY!  
PLEASE READ INSTRUCTIONS BEFORE  
USE & SAVE FOR FUTURE REFERENCE.**

## PARTS

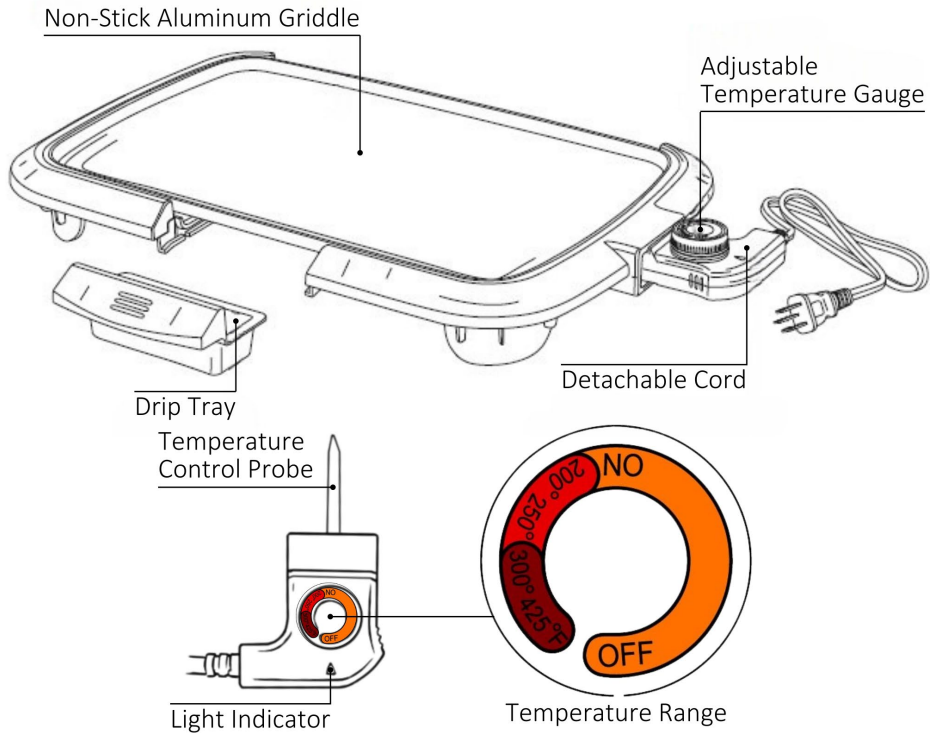

## BEFORE USING THE GRIDDLE

**IMPORTANT:** Before first use, inspect the griddle for any damage or defects. Ensure that all parts are intact and in good condition.

1. Wipe down the griddle with a warm, soapy, damp cloth, and then dry it thoroughly with a clean cloth.

**WARNING:** Avoid submerging the electrical components or heating elements in water.

2. Place the griddle on a stable, flat surface in a well-ventilated area. Ensure it is positioned away from any combustible materials and that there is ample space around the griddle for proper air circulation.
3. Insert the drip tray by sliding it into its designated position.
4. Plug the detachable power cord into the griddle. Turn the adjustable temperature gauge to the OFF position. Then, plug the power cord into the outlet.

## USING THE GRIDDLE

1. Set the desired temperature by turning the temperature gauge.  
**NOTE: If it is the first use, you may want to run the griddle without food to burn off any residual manufacturing coatings or odors. This should be done in a well-ventilated area.**
2. Preheat the griddle for at least 3-7 minutes.
3. Once the griddle has preheated, you can begin cooking. Note that cooking times will vary widely between different foods.

Food	Temperature	Time	Instructions
Bacon	325-350°F	8-14 min	Turn food as needed.
Sausage	325-350°F	20-30 min	Turn food as needed.
French Toast	350°F	6-10 min	Flip food as needed.
Hamburger	350°F	3-14 min	Flip food as needed.
Pancake	350°F	2-6 min	Pour batter and flip when bubbles appear.

4. When you have finished cooking, turn the temperature gauge to the OFF position and remove the plug from the socket.
5. Let the griddle cool down completely before attempting to handle or clean it. This may take some time, depending on the temperature at which it was used.

## CLEANING AND MAINTENANCE OF THE GRIDDLE

1. Ensure the detachable cord is unplugged from the griddle.
2. After the griddle has cooled down, remove, empty, and clean the drip tray.
3. Wash the griddle by hand only.  
**NOTE:** For best results, use non-abrasive cleaners. Do not use steel wool pads. Do not use abrasive detergents. Always clean the griddle before storing it.  
**WARNING:** Do not place the griddle in the dishwasher. Do not immerse the griddle in water or any other liquid.
4. Wipe the surface of the griddle with warm, soapy water. Rinse and dry completely with a soft cloth.

## ONE YEAR LIMITED WARRANTY

Write down the following information about your product to better help you obtain assistance or service if you ever need it.

### CUSTOMER RECORD

Date of Purchase: \_\_\_\_\_ Store/Dealer: \_\_\_\_\_

Model/Item No: \_\_\_\_\_

**THIS WARRANTY APPLIES TO PRODUCTS PURCHASED AND USED IN THE CONTINENTAL U.S. AND CANADA ONLY.** This is the only express warranty for this product and is in lieu of any other warranty or condition. This product is warranted to be free from defects in material and workmanship for a period of one (1) year from the date of original purchase. During this period, your exclusive remedy is repair or replacement of this product, at our option. However, you are responsible for all costs associated with returning the product to us and for the return of a product or component under this warranty to you. If the product or component is no longer available, we will replace it with a similar one of equal or greater value. This warranty does not cover glass, filters, wear from normal use, use not in conformity with the printed directions, or damage to the product resulting from accident, alteration, abuse, or misuse. **THIS WARRANTY EXTENDS ONLY TO THE ORIGINAL CONSUMER PURCHASER. KEEP THE ORIGINAL SALES RECEIPT, AS PROOF OF PURCHASE IS REQUIRED TO MAKE A WARRANTY CLAIM.** This warranty is void if the product is used for other than single-family household use or subjected to any voltage and waveform other than what is specified on the rating label (e.g., 120V~60Hz). We exclude all claims for special, incidental, and consequential damages caused by breach of express or implied warranty. All liability is limited to the amount of the purchase price. Every implied warranty, including any statutory warranty or condition of merchantability or fitness for a particular purpose, is disclaimed except to the extent prohibited by law, in which case such warranty or condition is limited to the duration of this written warranty. This warranty gives you specific legal rights. You may have other legal rights that vary depending on where you live. Some states do not allow limitations on implied warranties or special, incidental, or consequential damages, so the foregoing limitations may not apply to you. To make a warranty claim, do not return this product to the store.

### **TO OBTAIN WARRANTY SERVICE AND/OR TROUBLESHOOTING INFORMATION:**

Call Customer Service at 1-888-903-0060 in the U.S.

Monday through Friday: 9:00am – 5:00pm PST.

U.S. Customers Please Email: [warranty@brentwoodus.com](mailto:warranty@brentwoodus.com)

Canadian Customers Please Email: [canada.warranty@brentwoodus.com](mailto:canada.warranty@brentwoodus.com)

Go Online at [www.brentwoodus.com](http://www.brentwoodus.com)

## PRECAUCIONES IMPORTANTES



Al utilizar este u otro producto eléctrico, siempre siga estas precauciones básicas de seguridad, especialmente cuando haya niños presentes.

### **LEA TODAS LAS INSTRUCCIONES ANTES DE USAR.**

**ADVERTENCIA:** Para reducir el riesgo de incendio, descarga eléctrica, lesiones personales graves y daños a la propiedad, tenga en cuenta lo siguiente:

- La plancha no está destinada para el uso por parte de niños. Manténgala fuera de su alcance y tenga cuidado adicional al usarla cerca de niños.
- La plancha está destinada exclusivamente para uso doméstico no comercial e industrial, para cocinar alimentos destinados al consumo humano. No la use en exteriores ni para ningún otro propósito.
- Antes de cada uso, examine la plancha y el cable de alimentación en busca de signos de daño o desgaste. No use la plancha si nota cables deshilachados, grietas u otros daños, ya que esto podría presentar un riesgo de descarga eléctrica o incendio.
- No intente reparar problemas eléctricos o mecánicos por su cuenta. Consulte la Política de Garantía en la Página 7 para obtener orientación.
- Coloque la plancha en una superficie estable y resistente al calor.
- Mantenga la plancha alejada de materiales y superficies que puedan prenderse fuego, como papel, tela u otros artículos inflamables.
- Use la plancha en un área bien ventilada y mantenga al menos 10-15 cm de espacio en todos los lados para una circulación de aire adecuada.
- Asegúrese de que el voltaje del enchufe eléctrico coincida con el voltaje especificado en la etiqueta de clasificación de la plancha.
- No sobrecargue el enchufe eléctrico o el cable de extensión.
- Conecte el cable de alimentación en el enchufe eléctrico antes de encender la plancha.
- Nunca enchufe ni desenchufe la plancha con las manos húmedas.
- Evite que el cable de alimentación toque superficies calientes o cuelgue del borde del mostrador.
- **Al usar el producto por primera vez, puede aparecer un olor a humo mientras se queman los recubrimientos o películas protectoras en las partes de la plancha. Este proceso es normal y asegura el correcto funcionamiento y la seguridad del producto.**
- Evite superar el ajuste de temperatura máxima para prevenir riesgos de incendio o daños a la plancha.
- Supervise siempre la plancha mientras esté en funcionamiento y nunca la deje desatendida.
- Use manijas y guantes protectores para evitar tocar superficies calientes.
- Espere a que la plancha se enfríe completamente antes de intentar moverla.



- Asegúrese de que la bandeja de goteo esté correctamente posicionada al usar la plancha y revísela con frecuencia para prevenir desbordamientos durante el uso.
- Use únicamente utensilios resistentes al calor hechos de madera, silicona o plástico; los utensilios de metal pueden dañar la superficie de la plancha.
- Después de cocinar, apague y desenchufe la plancha antes de limpiarla.
- Deje que la plancha se enfríe completamente antes de limpiarla; nunca la sumerja ni sus componentes eléctricos en agua o los exponga a líquidos, especialmente mientras el aceite esté caliente.
- Guarde la plancha y sus componentes en un lugar seco cuando no esté en uso, asegurándose de que todas las partes estén completamente secas para prevenir óxido o corrosión.
- No utilice accesorios no recomendados o vendidos por el fabricante de la plancha.

**INSTRUCCIONES ESPECIALES:** Se proporciona un cable de suministro de energía corto para reducir el riesgo de enredarse en o tropezar con un cable más largo. No se recomienda usar un cable de extensión con el producto. Sin embargo, si es necesario usar uno:

- La clasificación eléctrica marcada del cable de extensión debe ser al menos igual a la del producto.
- Coloque el cable de extensión de manera que no cuelgue sobre la encimera o la mesa, donde pueda tropezarse con él o tirarlo.

**ADVERTENCIA:** Este producto está equipado con un enchufe de conexión a tierra de 3 clavijas como característica de seguridad. El enchufe solo encajará en el tomacorriente en una sola orientación. Nunca utilice el enchufe con un cable de extensión a menos que pueda insertar el enchufe completamente en el cable de extensión, y el cable de extensión debe ser un cable de 3 hilos con conexión a tierra. No intente eludir la función de seguridad del enchufe.

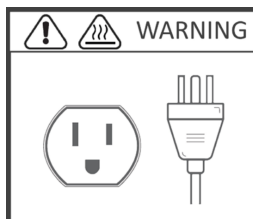

**¡SOLO PARA USO DOMÉSTICO! LEA  
LAS INSTRUCCIONES ANTES DE USAR Y  
GUARDE PARA REFERENCIA FUTURA.**

## PARTES

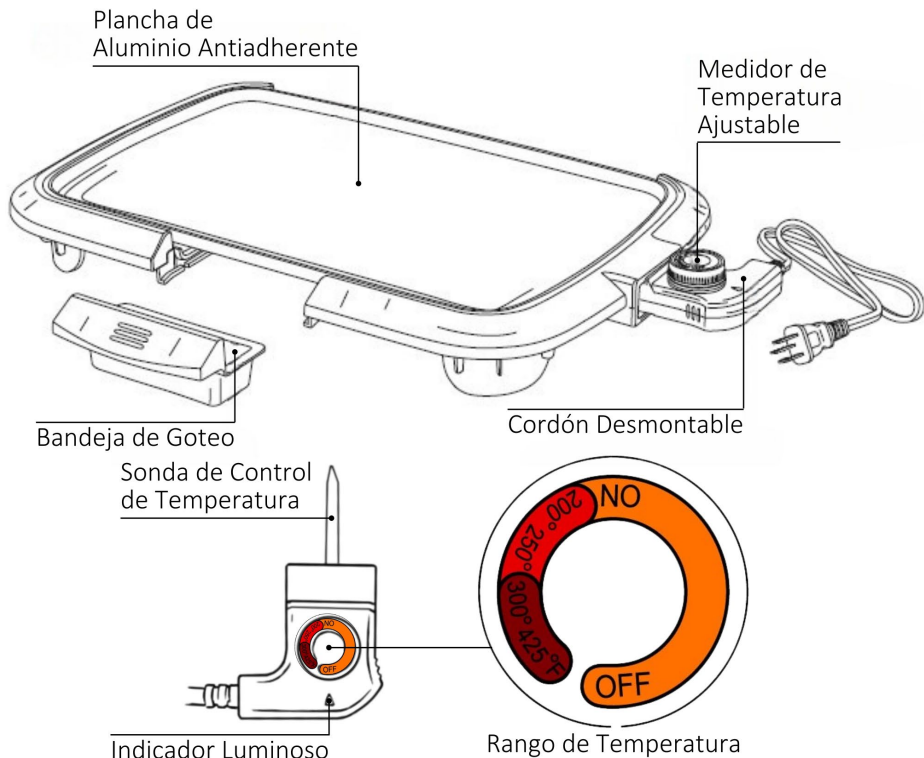

## ANTES DE USAR LA PLANCHA

**IMPORTANTE:** Antes del primer uso, inspeccione la plancha en busca de cualquier daño o defecto. Asegúrese de que todas las partes estén intactas y en buen estado.

1. Limpie la plancha con un paño tibio, jabonoso y húmedo, y luego séquela completamente con un paño limpio.

**ADVERTENCIA:** Evite sumergir los componentes eléctricos o elementos de calentamiento en agua.

2. Coloque la plancha en una superficie estable y plana en un área bien ventilada. Asegúrese de que esté alejada de materiales combustibles y que haya suficiente espacio alrededor de la plancha para una adecuada circulación de aire.
3. Inserte la bandeja de goteo deslizándola en su posición designada.
4. Conecte el cable de alimentación desmontable a la plancha. Gire el medidor de temperatura ajustable a la posición OFF. Luego, enchufe el cable de alimentación en el enchufe.

## USO DE LA PLANCHA

1. Ajuste la temperatura deseada girando el medidor de temperatura.  
**NOTA: Si es el primer uso, puede que desee usar la plancha sin comida para eliminar cualquier recubrimiento o olor residual de fabricación. Esto debe hacerse en un área bien ventilada.**
2. Precaliente la plancha durante al menos 3-7 minutos.
3. Una vez que la plancha haya precalentado, puede comenzar a cocinar. Tenga en cuenta que los tiempos de cocción variarán ampliamente entre diferentes alimentos.

Comida	Temperatura	Tiempo	Instrucciones
Tocino	325-350°F (163-177°C)	8-14 min	Gira la comida según sea necesario.
Salchicha	325-350°F (163-177°C)	20-30 min	Gira la comida según sea necesario.
Tostada Francesa	350°F (177°C)	6-10 min	Da vuelta a la comida según sea necesario.
Hamburguesa	350°F (177°C)	3-14 min	Da vuelta a la comida según sea necesario.
Panqueque	350°F (177°C)	2-6 min	Vierte la masa y da vuelta cuando aparezcan burbujas.

4. Cuando hayas terminado de cocinar, gira el termostato a la posición OFF y desconecta el enchufe de la toma de corriente.
5. Deja que la plancha se enfríe completamente antes de intentar manejarla o limpiarla. Esto puede llevar algún tiempo, dependiendo de la temperatura a la que se haya utilizado.

## LIMPIEZA Y MANTENIMIENTO DE LA PLANCHA

1. Asegúrese de desconectar el cable desmontable de la plancha.
2. Después de que la plancha se haya enfriado, retire, vacíe y limpie la bandeja de goteo.
3. Lave la plancha a mano solamente.  
**NOTA:** Para obtener los mejores resultados, utilice limpiadores no abrasivos. No utilice estropajos de lana de acero. No utilice detergentes abrasivos. Siempre limpie su aparato antes de guardarlo.  
**ADVERTENCIA:** No coloque la plancha en el lavavajillas. No sumerja la plancha en agua ni en ningún otro líquido.
4. Limpie la superficie de la plancha con agua tibia y jabonosa. Enjuague y seque completamente con un paño suave.

# CONSIGNES DE SÉCURITÉ IMPORTANTES



Lorsque vous utilisez ce produit électrique ou tout autre produit similaire, suivez toujours ces précautions de sécurité de base, surtout en présence d'enfants.

## LIRE TOUTES LES INSTRUCTIONS AVANT UTILISATION.

**AVERTISSEMENT :** Pour réduire le risque d'incendie, de choc électrique, de blessures graves et de dommages matériels, veuillez noter ce qui suit :

- La plaque n'est pas destinée à être utilisée par des enfants. Gardez-la hors de leur portée et faites preuve d'une prudence accrue lorsque vous l'utilisez près des enfants.
- La plaque est uniquement destinée à un usage domestique non commercial et non industriel pour cuisiner des aliments destinés à la consommation humaine. Ne l'utilisez pas à l'extérieur ou à d'autres fins.
- Avant chaque utilisation, examinez la plaque et le cordon d'alimentation pour détecter tout signe de dommage ou d'usure. Ne utilisez pas la plaque si vous remarquez des fils effilochés, des fissures ou d'autres dommages, car cela pourrait présenter un risque de choc électrique ou d'incendie.
- N'essayez pas de réparer les problèmes électriques ou mécaniques vous-même. Référez-vous à la Politique de Garantie à la Page 7 pour obtenir des conseils.
- Placez la plaque sur une surface stable et résistante à la chaleur.
- Gardez la plaque à l'écart des matériaux et des surfaces qui pourraient s'enflammer, tels que le papier, le tissu ou d'autres objets inflammables.
- Utilisez la plaque dans un endroit bien ventilé et maintenez un espace d'au moins 10 à 15 cm de chaque côté pour une circulation d'air adéquate.
- Assurez-vous que la tension de la prise électrique correspond à celle spécifiée sur l'étiquette de la plaque de cuisson.
- Ne surchargez pas la prise électrique ou le cordon d'extension.
- Branchez le cordon d'alimentation dans la prise électrique avant de mettre la plaque en marche.
- Ne branchez jamais ni ne débranchez la plaque avec les mains mouillées.
- Évitez que le cordon d'alimentation ne touche des surfaces chaudes ou ne pende du bord du comptoir.
- **Lors de la première utilisation, une odeur de fumée peut se dégager alors que les revêtements ou films protecteurs sur les parties de la plaque chauffante se brûlent. Ce processus est normal et garantit le bon fonctionnement et la sécurité du produit.**
- Évitez de dépasser la température maximale réglée pour éviter les risques d'incendie ou les dommages à la plaque de cuisson.
- Surveillez toujours la plaque lorsqu'elle est en fonctionnement et ne la laissez jamais sans surveillance.

- Utilisez des poignées et des gants de protection pour éviter de toucher des surfaces chaudes.
- Attendez que la plaque ait complètement refroidi avant de tenter de la déplacer.
- Assurez-vous que la gouttière est correctement positionnée lors de l'utilisation de la plaque et vérifiez-la fréquemment pour éviter les débordements pendant l'utilisation.
- Utilisez uniquement des ustensiles résistants à la chaleur en bois, silicone ou plastique ; les ustensiles métalliques peuvent endommager la surface de la plaque.
- Après la cuisson, éteignez et débranchez la plaque avant de la nettoyer.
- Laissez la plaque refroidir complètement avant de la nettoyer ; ne l'immergez jamais ni ses composants électriques dans l'eau et ne les exposez pas aux liquides, surtout lorsque l'huile est chaude.
- Rangez la plaque et ses composants dans un endroit sec lorsqu'ils ne sont pas utilisés, en veillant à ce que toutes les parties soient complètement sèches pour éviter la rouille ou la corrosion.
- N'utilisez pas d'accessoires non recommandés ou vendus par le fabricant de la plaque.

**INSTRUCTIONS SPÉCIALES :** Un cordon d'alimentation court est fourni pour réduire le risque de se prendre dans ou de trébucher sur un cordon plus long. L'utilisation d'un cordon d'extension avec le produit n'est pas recommandée. Cependant, si un cordon d'extension doit être utilisé :

- La puissance électrique marquée du cordon d'extension doit être au moins égale à celle du produit.
- Disposez le cordon d'extension de manière à ce qu'il ne pend pas sur le comptoir ou la table, où il pourrait être trébuché ou tiré.

**AVERTISSEMENT :** Ce produit est équipé d'une fiche à 3 broches avec mise à la terre pour des raisons de sécurité. La fiche ne peut être insérée dans une prise que dans une seule orientation. Ne jamais utiliser la fiche avec un cordon d'extension à moins que vous puissiez insérer complètement la fiche dans le cordon d'extension, et le cordon d'extension doit être un cordon de type à mise à la terre à 3 fils. Ne tentez pas de contourner la fonction de sécurité de la fiche.

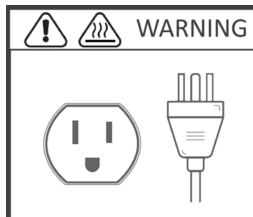

**POUR USAGE DOMESTIQUE UNIQUEMENT !  
VEUILLEZ LIRE LES INSTRUCTIONS AVANT  
L'UTILISATION ET CONSERVER POUR  
RÉFÉRENCE FUTURE.**

## PIÈCES

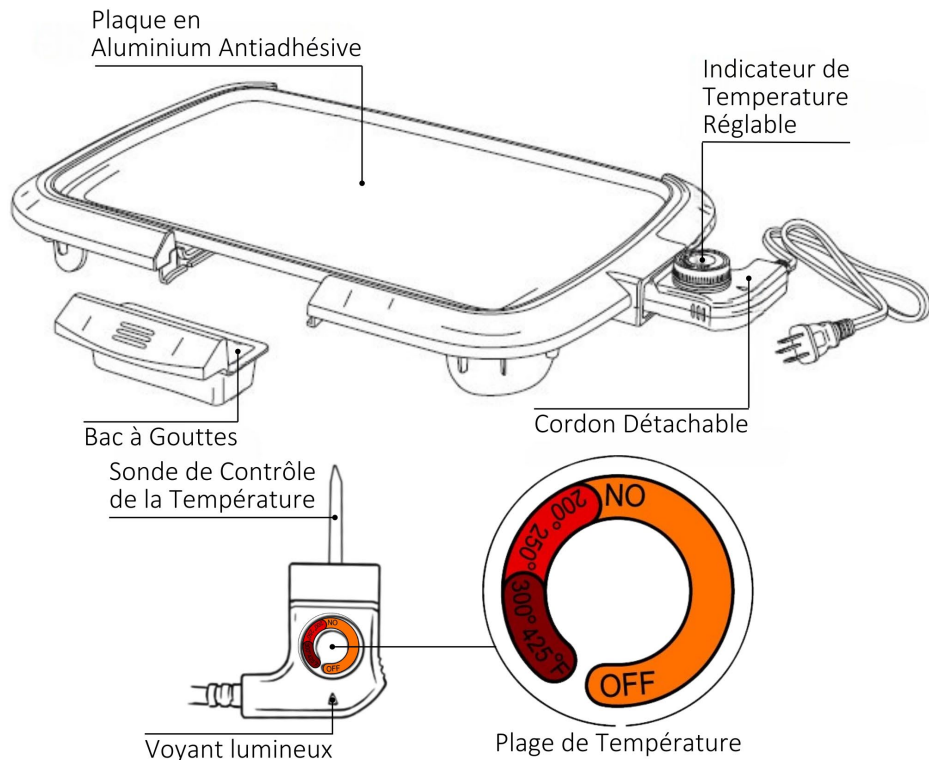

## AVANT D'UTILISER LA PLAQUE

**IMPORTANT :** Avant la première utilisation, inspectez la plaque pour tout dommage ou défaut. Assurez-vous que toutes les pièces sont intactes et en bon état.

1. Essuyez la plaque avec un chiffon propre, tiède et savonneux, puis séchez-la soigneusement avec un chiffon propre.

**AVERTISSEMENT :** Évitez de plonger les composants électriques ou les éléments chauffants dans l'eau.

2. Placez la plaque sur une surface stable et plane dans un endroit bien ventilé. Assurez-vous qu'elle est éloignée de tout matériau combustible et qu'il y a suffisamment d'espace autour de la plaque pour une bonne circulation de l'air.
3. Insérez le bac de récupération en le glissant dans sa position désignée.
4. Branchez le cordon d'alimentation amovible dans la plaque de cuisson. Tournez le régulateur de température réglable sur la position OFF. Ensuite, branchez le cordon d'alimentation dans la prise.

## UTILISATION DE LA PLAQUE

1. Réglez la température souhaitée en tournant le régulateur de température.  
**REMARQUE : Si c'est la première utilisation, vous pouvez faire fonctionner la plaque sans nourriture pour brûler tout revêtement ou odeur résiduelle de fabrication. Cette opération doit être effectuée dans un endroit bien ventilé.**
2. Préchauffez la plaque pendant au moins 3 à 7 minutes.
3. Une fois la plaque préchauffée, vous pouvez commencer à cuisiner. Notez que les temps de cuisson varieront considérablement selon les aliments.

Nourriture	Température	Temps	Instructions
Bacon	325-350°F (163-177°C)	8-14 min	Retourner les aliments si nécessaire.
Saucisse	325-350°F (163-177°C)	20-30 min	Retourner les aliments si nécessaire.
Pain Perdu	350°F (177°C)	6-10 min	Retourner les aliments si nécessaire.
Hamburger	350°F (177°C)	3-14 min	Retourner les aliments si nécessaire.
Crêpe	350°F (177°C)	2-6 min	Verser la pâte et retourner quand des bulles apparaissent.

4. Lorsque vous avez terminé de cuisiner, tournez le régulateur de température sur la position OFF et débranchez la prise de la prise murale.
5. Laissez la plancha refroidir complètement avant d'essayer de la manipuler ou de la nettoyer. Cela peut prendre un certain temps, en fonction de la température à laquelle elle a été utilisée.

## NETTOYAGE ET ENTRETIEN DE LA PLAQUE

1. Assurez-vous de débrancher le cordon amovible de la plaque.
2. Après que la plaque ait refroidi, retirez, videz et nettoyez le bac de récupération.
3. Lavez la plaque uniquement à la main.  
**REMARQUE :** Pour de meilleurs résultats, utilisez des nettoyeurs non abrasifs. Ne pas utiliser de tampons en laine d'acier. Ne pas utiliser de détergents abrasifs. Nettoyez toujours votre appareil avant de le ranger.  
**AVERTISSEMENT :** Ne placez pas la plaque dans le lave-vaisselle. Ne plongez pas la plaque dans l'eau ou tout autre liquide.
4. Essuyez la surface de la plaque avec de l'eau tiède savonneuse. Rincez et séchez complètement avec un chiffon doux.



© 2024 Brentwood Appliances, Inc.