



© 2024 Brentwood Appliances, Inc.

**ELECTRIC CITRUS JUICER
EXPRIMIDOR ELÉCTRICO DE CÍTRICOS
PRESSE-AGRUMES ÉLECTRIQUE**

ITEM NO.: J-28_BK, J-28_BL



Operating and Safety Instructions
FOR INDOOR HOUSEHOLD USE ONLY
Instrucciones de Operación y Seguridad
SOLO PARA USO DOMESTICO
Consignes de Sécurité et de Fonctionnement
POUR USAGE DOMESTIQUE INTÉRIEUR SEULEMENT

IMPORTANT SAFEGUARDS



When using this or any other electrical appliance, always follow these basic safety precautions, especially when children are present.

READ ALL INSTRUCTIONS BEFORE USE

⚠ WARNING-To reduce the risk of fire, electric shock, serious personal injury and property damage please note the following:

- This appliance is not intended for use by children. Keep the appliance out of the reach of children and pets. Extra caution is necessary when using this appliance near children.
- Always ensure the product is unplugged from the electrical outlet and allowed to cool before assembling, disassembling, relocating, or cleaning.
- **Do not leave the appliance unattended while it is in use. Always unplug the appliance from the electrical outlet when not in use.**
- Do not immerse or expose the Base, Power Cord, or Plug of this appliance in water or other liquids.
- Do not use attachments not recommended or sold by the Manufacturer as it may cause fire, electric shock or injury.
- Do not place appliance on or near a hot gas or electric burner, in a heated oven, or other heated surfaces.
- Use extreme caution when moving an appliance containing food or liquids.
- Do not plug or unplug the appliance from the electrical outlet with a wet hand.
- This appliance is intended solely for non-commercial, non-industrial, household use in cooking of food for human consumption; do not use the product outdoors or for any other purpose.
- Do not operate the appliance empty.
- Do not let cord hang over edge of table or counter where it may be tripped over or pulled. Do not allow cord to touch hot surfaces.
- Do not operate the appliance if it has a damaged power cord or plug, if wires are exposed, if it malfunctions, if it is dropped or damaged, or if the motor housing is dropped in or exposed to water.
- This appliance has no user-serviceable parts. Do not attempt to examine or repair this appliance yourself. Please review the Warranty Policy on Page 7.
- Do not put any stress on the power cord where it connects to the appliance, as the power cord could fray and break.

SPECIAL INSTRUCTIONS: A short power supply cord is provided to reduce the risk of becoming entangled in or tripping over a longer cord. An extension cord is not recommended for use with this product, but if one must be used:

- The marked electrical rating must be at least as great as that of the product.
- Arrange the extension cord so that it will not drape over the countertop or tabletop where it can be tripped over or pulled.

For EU product versions and/or in the case that it is requested in your country:

Ecology and recyclability of the product:

- The materials of which the packaging of this appliance consists are included in a collection, classification, and recycling system. If you wish to dispose of them, use the appropriate public recycling bins for each type of material.
- The product does not contain concentrations of substances that could be considered harmful to the environment.
- This symbol means that if you wish to dispose of the product once its working life has ended, take it to an authorized waste agent for the selective collection of waste electrical and electronic equipment (WEEE).

This appliance complies with Directive 2014/35/EU on Low Voltage, Directive 2014/30/EU on Electromagnetic Compatibility, Directive 2011/65/EC on the restriction of the use of certain hazardous substances in electrical and electronic equipment, and Directive 2009/125/EC on the eco-design requirements for energy-related products.

**SAVE THESE INSTRUCTIONS
FOR FUTURE REFERENCE**

Parts:

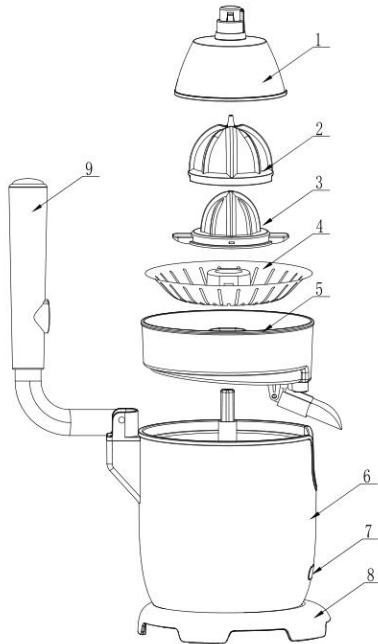

1. Protective cover
2. Bigger Cone
3. Smaller Cone
4. Filter
5. Juice Tray
6. Main Housing
7. Decorative Part
8. Base
9. Lever

Before First Use

IMPORTANT: Please check all packaging material carefully before discarding, as there may be accessory parts inside the packaging material.

NOTE: Before first use, clean all surfaces with a damp cloth and then dry.

Using Your Citrus Juicer:

Attention: First use may cause a slight odor or small smoking upon heating, it is normal. This is a result of the heating element chemical reaction. It quickly goes away.

1. Ensure that the power cord is fully extended and free of tangles to prevent any accidents.
2. Plug the citrus juicer into a power outlet to provide it with electricity.
3. Prepare the citrus fruits (such as oranges, lemons, or limes) by cutting them in half, making it easier to extract the juice.
4. Position a glass or container beneath the anti-drip valve of the juicer to catch the freshly squeezed juice and prevent any spills.
5. Once a halved citrus fruit is securely placed on the juicing cone, activate the juicer by pressing down on the handle. This action applies pressure to the fruit, extracting its juice.

NOTE: The adjustable spout adds convenience and reduces mess, allowing you to pour your juice with precision and ease. Lift it to close the spout, preventing any juice from escaping until you're ready to pour.

6. When you've finished extracting juice from the fruit, release pressure on the handle to stop the juicing process. This ensures that the appliance stops functioning and allows for safe removal of the fruit.

In addition to the previous steps, here are some more details for efficient and safe operation of the citrus juicer:

- **Different Cones for Different Fruits:** Use the appropriate cone size for the fruit you are juicing. The larger cone is suitable for bigger fruits like oranges, and you can press down using the lever provided. The smaller cone is for smaller fruits like lemons, and you need to press down with your hand.
- **Correct Operation Timing Control:** Follow a specific timing pattern for operating the appliance. Turn on the appliance for 15 seconds, then turn it off for 15 seconds to complete one working cycle. After operating the appliance for 10 cycles, it's important to stop operation and turn off the appliance for 30 minutes to allow it to rest and prevent overheating.
- **Periodic Cleaning:** If you're processing a large quantity of fruits, it's essential to periodically clean the filter and juice tray to remove any pulp or residue. This helps maintain the efficiency of the juicer and ensures that the juice remains free from any contaminants.

After you have finished using the appliance, follow these steps for proper maintenance:

- Always disconnect the appliance from the power source by unplugging it from the electrical outlet. This prevents any accidental activation of the appliance and ensures safety during cleaning.
- Proper cleaning of the appliance is essential to maintain its performance and hygiene. You may need to disassemble certain parts of the juicer for thorough cleaning. Use mild detergent and warm water to clean all removable parts, such as the cones, filter, and juice container. Pay special attention to any areas where pulp or juice may have accumulated. Rinse the parts thoroughly with clean water and allow them to dry completely before reassembling the appliance.

NOTE:

Only the removable parts (protective cover, larger cone, smaller cone, filter, and juice tray) may be cleaned with detergent and warm water or top rack dishwasher. The body should be wiped with a damp cloth if it becomes dirty.

RECIPE IDEAS

Homemade Lemonade:

Ingredients:

4-6 large lemons (to yield about 1 cup of lemon juice)
1 cup granulated sugar (adjust to taste)
5 cups cold water
Ice cubes
Fresh lemon slices and mint leaves for garnish (optional)

Directions:

1. **Prepare Lemons:** Roll and cut lemons in half.
2. **Juice Lemons:** Use a citrus juicer to extract about 1 cup of fresh lemon juice. Strain to remove seeds and pulp if desired.
3. **Make Simple Syrup:** Heat 1 cup of sugar and water until dissolved. Let cool.
4. **Mix Lemonade:** Combine lemon juice, simple syrup, and 4 cups of cold water in a pitcher. Adjust sweetness or tartness to taste.
5. **Chill and Serve:** Refrigerate for at least 1 hour. Serve over ice, garnish with lemon slices and mint if desired. Enjoy!

Lime Margarita:

Ingredients:

4-6 limes (to yield about 1 cup of lime juice)
1/2 cup silver tequila
1/4 cup triple sec or orange liqueur
1/4 cup simple syrup (or adjust to taste)
Ice cubes
Salt or sugar for rimming glasses (optional)
Lime wedges for garnish

Directions:

1. **Prepare Limes:** Roll and halve limes. Juice them using a citrus juicer, strain pulp if desired.
2. **Mix Margaritas:** In a shaker with ice, combine lime juice, tequila, triple sec, and simple syrup. Shake well.
3. **Prepare Glasses:** Optionally rim glasses with salt or sugar.
4. **Serve:** Fill glasses with ice, strain margarita mixture into glasses.
5. **Garnish and Enjoy:** Garnish with lime wedges. Serve immediately. Cheers!

ONE YEAR LIMITED WARRANTY

 Write down the following information about your appliance to better help you obtain assistance or service if you ever need it.

CUSTOMER RECORD

Date of Purchase _____ Store/Dealer _____

Model/Item No: _____

THIS WARRANTY APPLIES TO PRODUCTS PURCHASED AND USED IN THE CONTINENTAL U.S. AND CANADA ONLY. This is the only express warranty for this product and is in lieu of any other warranty or condition. This product is warranted to be free from defects in material and workmanship for a period of one (1) year from the date of original purchase. During this period, your exclusive remedy is repair or replacement of this product, at our option; however, you are responsible for all costs associated with returning the product to us and our returning a product or component under this warranty to you. If the product or component is no longer available, we will replace with a similar one of equal or greater value. This warranty does not cover glass, filters, wear from normal use, use not in conformity with the printed directions, or damage to the product resulting from accident, alteration, abuse, or misuse.

 **THIS WARRANTY EXTENDS ONLY TO THE ORIGINAL CONSUMER PURCHASER. KEEP THE ORIGINAL SALES RECEIPT, AS PROOF OF PURCHASE IS REQUIRED TO MAKE A WARRANTY CLAIM.**

This warranty is void if the product is used for other than single-family household use or subjected to any voltage and waveform other than what is specified on the rating label (E.G., 120V~60Hz). We exclude all claims for special, incidental, and consequential damages caused by breach of express or implied warranty. All liability is limited to the amount of the purchase price. Every implied warranty, including any statutory warranty or condition of merchantability or fitness for a particular purpose, is disclaimed except to the extent prohibited by law, in which case such warranty or condition is limited to the duration of this written warranty. This warranty gives you specific legal rights. You may have other legal rights that vary depending on where you live. Some states do not allow limitations on implied warranties or special, incidental, or consequential damages, so the foregoing limitations may not apply to you. To make a warranty claim do not return this appliance to the store.

TO OBTAIN WARRANTY SERVICE AND/OR TROUBLESHOOTING INFORMATION:

 Call Customer Service at 1-888-903-0060 in the U.S.

 Monday through Friday: 9:00am – 5:00pm PST.

 U.S. Customers Please Email: warranty@brentwoodus.com

 Canadian Customers Please Email: canada.warranty@brentwoodus.com

 Go online: www.brentwoodus.com

MEDIDAS DE SEGURIDAD IMPORTANTES



Al usar este o cualquier otro electrodoméstico, siga las precauciones básicas de seguridad, especialmente cuando niños están presentes.

LEA TODAS LAS INSTRUCCIONES ANTES DE USAR

⚠️ ADVERTENCIA– Para reducir el riesgo de incendio, choque eléctrico, lesiones personales graves y daños a la propiedad, por favor tenga en cuenta lo siguiente:

- Este aparato no está destinado para ser utilizado por niños. Mantén el aparato fuera del alcance de niños y mascotas. Ten precaución adicional al utilizar este aparato cerca de niños.
- Siempre asegúrate de que el producto esté desenchufado de la toma de corriente eléctrica y se haya enfriado antes de ensamblarlo, desarmarlo, moverlo o limpiarlo.
- **No dejes el aparato desatendido mientras esté en uso. Desenchúfalo siempre de la toma de corriente eléctrica cuando no esté en uso.**
- No sumerjas ni expongas la base, el cable de alimentación o el enchufe de este aparato en agua u otros líquidos.
- No utilices accesorios no recomendados o vendidos por el fabricante, ya que puede causar incendios, descargas eléctricas o lesiones.
- No coloques el aparato sobre o cerca de una fuente de calor como una hornilla de gas o eléctrica, dentro de un horno u otras superficies calientes.
- Usa extrema precaución al mover un aparato que contenga alimentos o líquidos.
- No enchufes ni desenchufes el aparato de la toma de corriente eléctrica con las manos mojadas.
- Este aparato está destinado únicamente para uso doméstico no comercial en la preparación de alimentos para consumo humano; no utilices el producto en exteriores ni para ningún otro propósito.
- No operes el aparato vacío.
- No permitas que el cable cuelgue al borde de la mesa o el mostrador donde pueda tropezarse o tirarse. No permitas que el cable toque superficies calientes.
- No operes el aparato si tiene el cable de alimentación o el enchufe dañados, si los cables están expuestos, si funciona mal, si se cae o daña, o si la carcasa del motor cae dentro o se expone al agua.
- Este aparato no tiene piezas que el usuario pueda reparar. No intentes examinar ni reparar este aparato tú mismo. Por favor, consulta la Política de Garantía en la página 7.
- No ejerzas ningún esfuerzo sobre el cable de alimentación donde se conecta al aparato, ya que el cable de alimentación podría deshilacharse y romperse.

INSTRUCCIONES ESPECIALES: Un cable de suministro eléctrico corto para reducir el riesgo de enredarse o tropezarse con un cable más largo. Un cable de extensión no se recomienda para su uso con este producto, pero si se debe utilizar:

- El voltaje eléctrico debe ser al menos tan grande como la del producto

- Organice el cable de extensión de manera que no cuelgue del mostrador o de la mesa donde alguien se pueda tropezar con él ni tirar.

Para las versiones del producto en la UE y/o en caso de que sea requerido en su país: Ecología y reciclabilidad del producto:

- Los materiales del embalaje de este electrodoméstico están incluidos en un sistema de recogida, clasificación y reciclaje. Si desea desecharlos, utilice los contenedores de reciclaje público apropiados para cada tipo de material.
- El producto no contiene concentraciones de sustancias que podrían considerarse perjudiciales para el medio ambiente.
- Este símbolo significa que si desea desechar el producto una vez que haya finalizado su vida útil, llévelo a un agente autorizado de residuos para la recogida selectiva de residuos de equipos eléctricos y electrónicos (RAEE).

Este aparato cumple con la directiva 2014/35/UE sobre Baja Tensión, la Directiva 2014/30/UE sobre Compatibilidad Electromagnética, la Directiva 2011/65/CE sobre la restricción del uso de ciertas sustancias peligrosas en equipos eléctricos y electrónicos y la Directiva 2009/125/CE sobre los requisitos de ecodiseño para productos relacionados con la energía.

**GUARDE ESTAS INSTRUCCIONES
COMO REFERENCIA**

Partes:

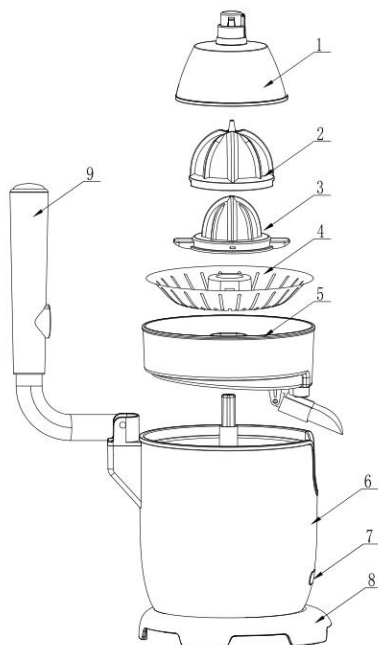

1. Cubierta Protectora
2. Cono más grande
3. Cono más Pequeño
4. Filtro
5. Bandeja de Jugo
6. Carcasa Principal
7. Parte Decorativa
8. Base
9. Palanca

Antes del Primer Uso:

IMPORTANTE: Revise cuidadosamente todo el material de embalaje antes de desecharlo, ya que puede haber piezas accesorias dentro del material de embalaje.

NOTA: Antes del primer uso, limpie todas las superficies con un paño húmedo y luego séquelas.

Usando Su Exprimidor de Cítricos:

Atención: El primer uso puede causar un ligero olor o un pequeño humo al calentarse, es normal. Esto es resultado de la reacción química del elemento calefactor. Desaparece rápidamente.

1. Asegúrate de que el cable de alimentación esté completamente extendido y libre de enredos para evitar accidentes.
2. Enchufa el exprimidor de cítricos en una toma de corriente para suministrarle electricidad.
3. Prepara las frutas cítricas (como naranjas, limones o limas) cortándolas por la mitad, lo que facilitará la extracción del jugo.
4. Coloca un vaso o un recipiente debajo de la válvula antigoteo del exprimidor para recoger el jugo recién exprimido y evitar derrames.

5. Una vez que una mitad de fruta cítrica esté colocada de forma segura en el cono exprimidor, activa el exprimidor presionando la palanca hacia abajo. Esta acción aplica presión a la fruta, extrayendo su jugo.
NOTA: El surtidor ajustable añade conveniencia y reduce el desorden, permitiéndote verter tu jugo con precisión y facilidad. Levántalo para cerrar el surtidor, evitando que el jugo se escape hasta que estés listo para verter.
6. Cuando hayas terminado de extraer el jugo de la fruta, suelta la presión sobre la palanca para detener el proceso de exprimido. Esto garantiza que el aparato deje de funcionar y permite una extracción segura de la fruta.

Además de los pasos anteriores, aquí hay algunos detalles adicionales para un funcionamiento eficiente y seguro del exprimidor de cítricos:

- **Conos Diferentes para Diferentes Frutas:** Usa el tamaño de cono adecuado para la fruta que estás exprimiendo. El cono más grande es adecuado para frutas más grandes como naranjas, y puedes presionar hacia abajo con la palanca proporcionada. El cono más pequeño es para frutas más pequeñas como limones, y debes presionar con la mano.
- **Control de Tiempo de Operación Correcto:** Sigue un patrón de tiempo específico para operar el aparato. Enciende el aparato durante 15 segundos, luego apágalo durante 15 segundos para completar un ciclo de trabajo. Después de operar el aparato durante 10 ciclos, es importante detener la operación y apagar el aparato durante 30 minutos para permitir que descanse y evitar el sobrecalentamiento.
- **Limpieza Periódica:** Si estás procesando una gran cantidad de frutas, es esencial limpiar periódicamente el filtro y la bandeja de jugo para eliminar cualquier pulpa o residuo. Esto ayuda a mantener la eficiencia del exprimidor y asegura que el jugo permanezca libre de cualquier contaminante.

Después de haber terminado de usar el aparato, sigue estos pasos para un mantenimiento adecuado:

- Siempre desconecta el aparato de la fuente de alimentación desenchufándolo del tomacorriente eléctrico. Esto evita cualquier activación accidental del aparato y garantiza la seguridad durante la limpieza.
- La limpieza adecuada del aparato es esencial para mantener su rendimiento e higiene. Es posible que necesites desmontar ciertas partes del exprimidor para una limpieza a fondo. Usa detergente suave y agua tibia para limpiar todas las partes extraíbles, como los conos, el filtro y el contenedor de jugo. Presta especial atención a las áreas donde se puede haber acumulado pulpa o jugo. Enjuaga las piezas a fondo con agua limpia y déjalas secar completamente antes de volver a montar el aparato.

NOTA:

Solamente las partes removibles (cubierta protectora, cono grande, cono pequeño, filtro y bandeja de jugo) pueden ser limpiadas con detergente y agua tibia o en el lavavajillas en el estante superior. El cuerpo debe ser limpiado con un paño húmedo en caso de ensuciarse.

IDEAS DE RECETAS

Limónada Casera:

Ingredientes: <ul style="list-style-type: none">- 4-6 limones grandes (para obtener aproximadamente 1 taza de jugo de limón)- 1 taza de azúcar granulada (ajustar al gusto)- 5 tazas de agua fría- Cubitos de hielo- Rodajas de limón fresco y hojas de menta para decorar (opcional)	Direcciones: <ol style="list-style-type: none">1. Preparar los Limones: Rodar y cortar los limones por la mitad.2. Exprimir los Limones: Usar un exprimidor de cítricos para extraer aproximadamente 1 taza de jugo de limón fresco. Colar para eliminar las semillas y la pulpa si se desea.3. Preparar el Jarabe Simple: Calentar 1 taza de azúcar y agua hasta que se disuelva. Dejar enfriar.4. Mezclar la Limónada: Combinar el jugo de limón, el jarabe simple y 4 tazas de agua fría en una jarra. Ajustar la dulzura o acidez al gusto.5. Refrigerar y Servir: Refrigerar durante al menos 1 hora. Servir sobre hielo, decorar con rodajas de limón y hojas de menta si se desea. ¡Disfrutar!
--	---

Margarita de Lima:

Ingredientes: <ul style="list-style-type: none">- 4-6 limas (para obtener aproximadamente 1 taza de jugo de lima)- 1/2 taza de tequila plata- 1/4 taza de triple sec o licor de naranja- 1/4 taza de jarabe simple (o ajustar al gusto)- Cubitos de hielo- Sal o azúcar para decorar los vasos (opcional)- Rodajas de lima para decorar	Direcciones: <ol style="list-style-type: none">1. Preparar las limas: Rodar y cortar las limas por la mitad. Exprimir las usando un exprimidor de cítricos, colar la pulpa si se desea.2. Mezclar las Margaritas: En una coctelera con hielo, combinar el jugo de lima, el tequila, el triple sec y el jarabe simple. Agitar bien.3. Preparar los Vasos: Opcionalmente, decorar los bordes de los vasos con sal o azúcar.4. Servir: Llenar los vasos con hielo, colar la mezcla de margarita en los vasos.5. Decorar y Disfrutar: Decorar con rodajas de lima. Servir inmediatamente. ¡Salud!
--	---

IMPORTANTES MESURES DE SÉCURITÉ



Lorsque vous utilisez cet appareil ou tout autre appareil électrique, suivez toujours ces précautions de base, surtout en présence d'enfants.

LISEZ TOUTES LES INSTRUCTIONS AVANT USAGE

▲ AVERTISSEMENT-Pour réduire le risque d'incendie, d'électrocution, de blessures graves ou de dommages matériels, veuillez noter ce qui suit:

- Cet appareil n'est pas destiné à être utilisé par des enfants. Gardez l'appareil hors de la portée des enfants et des animaux domestiques. Soyez particulièrement prudent lors de l'utilisation de cet appareil près des enfants.
- Assurez-vous toujours que le produit est débranché de la prise électrique et laissez-le refroidir avant de l'assembler, de le démonter, de le déplacer ou de le nettoyer.
- **Ne laissez pas l'appareil sans surveillance pendant son utilisation. Débranchez toujours l'appareil de la prise électrique lorsqu'il n'est pas utilisé.**
- Ne plongez pas ni n'exposez la base, le cordon d'alimentation ou la fiche de cet appareil dans l'eau ou d'autres liquides.
- N'utilisez pas d'accessoires non recommandés ou vendus par le fabricant, car cela pourrait provoquer des incendies, des chocs électriques ou des blessures.
- Ne placez pas l'appareil sur ou près d'une source de chaleur comme une plaque de cuisson à gaz ou électrique, dans un four chaud ou sur d'autres surfaces chaudes.
- Utilisez une extrême prudence lors du déplacement d'un appareil contenant des aliments ou des liquides.
- Ne branchez pas ou ne débranchez pas l'appareil de la prise électrique avec les mains mouillées.
- Cet appareil est destiné uniquement à un usage domestique non commercial dans la préparation d'aliments destinés à la consommation humaine ; n'utilisez pas le produit à l'extérieur ni à d'autres fins.
- N'utilisez pas l'appareil à vide.
- Ne laissez pas le cordon traîner sur le bord de la table ou du comptoir où il pourrait être trébuché ou tiré. Ne laissez pas le cordon toucher des surfaces chaudes.
- N'utilisez pas l'appareil s'il a un cordon d'alimentation ou une fiche endommagés, si les fils sont exposés, s'il dysfonctionne, s'il est tombé ou endommagé, ou si le boîtier du moteur est tombé dans l'eau ou est exposé à l'eau.
- Cet appareil ne contient aucune pièce réparable par l'utilisateur. Ne tentez pas d'examiner ou de réparer cet appareil vous-même. Veuillez consulter la politique de garantie à la page 7.
- Ne mettez pas de tension sur le cordon d'alimentation à l'endroit où il se connecte à l'appareil, car le cordon d'alimentation pourrait s'effiloche et se casser.

RECOMMANDATIONS ADDITIONNELLES: Un court cordon d'alimentation est fourni afin de réduire les risques de s'enchevêtrer ou de trébucher dans un cordon plus

long. L'utilisation d'une rallonge n'est pas recommandée avec ce produit, mais si elle doit être utilisée :

- La puissance nominale indiquée sur la corde doit être au moins aussi grande que celle de l'appareil;
- Installer la rallonge de façon à ce qu'elle ne pende pas du comptoir ou de la table où l'on pourrait s'y accrocher ou trébucher.

Pour les versions de produits de l'UE et/ou dans le cas où cela est demandé dans votre pays :
Écologie et recyclabilité du produit :

- Les matériaux qui composent l'emballage de cet appareil font partie d'un système de collecte, de classification et de recyclage. Si vous souhaitez vous en débarrasser, utilisez les bacs de recyclage publics appropriés pour chaque type de matériau.
- Le produit ne contient pas de concentrations de substances qui pourraient être considérées comme nuisibles pour l'environnement.
- Ce symbole signifie que si vous souhaitez vous débarrasser du produit une fois sa durée de vie utile terminée, emportez-le chez un agent de traitement des déchets agréé pour la collecte sélective des équipements électriques et électroniques en fin de vie (DEEE).

Cet appareil est conforme à la directive 2014/35/UE sur les basses tensions, à la directive 2014/30/UE sur la compatibilité électromagnétique, à la directive 2011/65/CE sur la restriction de l'utilisation de certaines substances dangereuses dans les équipements électriques et électroniques et à la directive 2009/125/CE sur les exigences en matière d'écoconception pour les produits liés à l'énergie.

**CONSERVEZ CES INSTRUCTIONS
À TITRE DE RÉFÉRENCE**

Pièces:

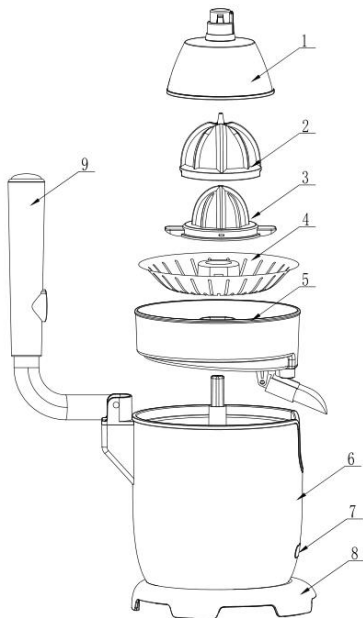

1. Cubierta protectora
2. Cono grande
3. Cono pequeño
4. Filtro
5. Bandeja de jugo
6. Carcasa principal
7. Parte decorativa
8. Base
9. Palanca

Avant la première utilisation

IMPORTANT: Veuillez vérifier soigneusement tous les matériaux d'emballage avant de les jeter car ils peuvent contenir des pièces accessoires.

REMARQUE: Avant la première utilisation, essuyez toutes les surfaces avec un chiffon humide, puis séchez-les.

Utilisation de Votre Gaufrier:

Attention : La première utilisation peut provoquer une légère odeur ou un léger dégagement de fumée lors du chauffage, c'est normal. C'est le résultat de la réaction chimique de l'élément chauffant. Cela disparaît rapidement.

1. Assurez-vous que le cordon d'alimentation est complètement étendu et sans enchevêtrement pour éviter les accidents.
2. Branchez le presse-agrumes dans une prise de courant pour lui fournir de l'électricité.
3. Préparez les agrumes (comme les oranges, les citrons ou les citrons verts) en les coupant en deux, ce qui facilitera l'extraction du jus.
4. Placez un verre ou un récipient sous la valve anti-gouttes du presse-agrumes pour recueillir le jus fraîchement pressé et éviter tout déversement.
5. Une fois qu'un demi-agrume est fermement placé sur le cône à jus, activez le presse-agrumes en appuyant sur la poignée. Cette action applique une pression sur l'agrume, extrayant son jus.

REMARQUE : Le bec verseur réglable ajoute de la commodité et réduit les dégâts, vous permettant de verser votre jus avec précision et facilité. Soulevez-le pour fermer le bec verseur, empêchant ainsi tout écoulement de jus jusqu'à ce que vous soyez prêt à verser.

6. Lorsque vous avez fini d'extraire le jus de l'agrume, relâchez la pression sur la poignée pour arrêter le processus de pressage. Cela garantit que l'appareil cesse de fonctionner et permet un retrait sûr de l'agrume.

En plus des étapes précédentes, voici quelques détails supplémentaires pour un fonctionnement efficace et sûr du presse-agrumes :

- **Cônes différents pour différents fruits :** Utilisez la taille de cône appropriée pour le fruit que vous pressez. Le cône plus grand est adapté aux fruits plus gros comme les oranges, et vous pouvez appuyer avec le levier fourni. Le cône plus petit est pour les fruits plus petits comme les citrons, et vous devez appuyer avec la main.
- **Contrôle de timing de fonctionnement correct :** Suivez un schéma de timing spécifique pour faire fonctionner l'appareil. Allumez l'appareil pendant 15 secondes, puis éteignez-le pendant 15 secondes pour compléter un cycle de travail. Après avoir fait fonctionner l'appareil pendant 10 cycles, il est important d'arrêter le fonctionnement et d'éteindre l'appareil pendant 30 minutes pour lui permettre de se reposer et d'éviter la surchauffe.
- **Nettoyage périodique :** Si vous traitez une grande quantité de fruits, il est essentiel de nettoyer périodiquement le filtre et le bac à jus pour éliminer toute pulpe ou résidu. Cela permet de maintenir l'efficacité de la centrifugeuse et de garantir que le jus reste exempt de contaminants.

Après avoir fini d'utiliser l'appareil, suivez ces étapes pour un entretien approprié :

- Débranchez toujours l'appareil de la source d'alimentation en le débranchant de la prise électrique. Cela empêche toute activation accidentelle de l'appareil et garantit la sécurité pendant le nettoyage.
- Un nettoyage approprié de l'appareil est essentiel pour maintenir ses performances et son hygiène. Vous devrez peut-être démonter certaines parties du presse-agrumes pour un nettoyage en profondeur. Utilisez un détergent doux et de l'eau tiède pour nettoyer toutes les pièces amovibles, telles que les cônes, le filtre et le conteneur à jus. Portez une attention particulière aux zones où la pulpe ou le jus peuvent s'être accumulés. Rincez les pièces abondamment à l'eau propre et laissez-les sécher complètement avant de réassembler l'appareil.

REMARQUE :

Seules les pièces amovibles (couvercle de protection, grand cône, petit cône, filtre et plateau à jus) peuvent être nettoyées avec du détergent et de l'eau tiède ou dans le

lave-vaisselle sur le panier supérieur. Le corps doit être essuyé avec un chiffon humide en cas de salissure.

IDEAS DE RECETAS

Limonade Maison :

Ingrédients: 4-6 gros citrons (pour obtenir environ 1 tasse de jus de citron) 1 tasse de sucre granulé (ajuster selon le goût) 5 tasses d'eau froide Glaçons Tranches de citron frais et feuilles de menthe pour décorer (facultatif)	Directions: 1. Préparez les citrons : Roulez et coupez les citrons en deux. 2. Pressez les citrons : Utilisez un presse-agrumes pour extraire environ 1 tasse de jus de citron frais. Filtrez pour éliminer les graines et la pulpe si vous le souhaitez. 3. Préparez le sirop simple : Chauffez 1 tasse de sucre et d'eau jusqu'à ce qu'ils soient dissous. Laissez refroidir. 4. Mélangez la limonade : Combiner le jus de citron, le sirop simple et 4 tasses d'eau froide dans une carafe. Ajustez la douceur ou l'acidité selon votre goût. 5. Réfrigérez et servez : Réfrigérez pendant au moins 1 heure. Servez sur glace, décorez avec des tranches de citron et des feuilles de menthe si vous le souhaitez. Profitez-en !
---	---

Margarita au Citron Vert :

Ingrédients: 4-6 citrons verts (pour obtenir environ 1 tasse de jus de citron vert) 1/2 tasse de tequila argentée 1/4 tasse de triple sec ou de liqueur d'orange 1/4 tasse de sirop simple (ou ajustez selon le goût) Glaçons Sel ou sucre pour décorer les verres (facultatif) Tranches de citron vert pour décorer	Directions: 1. Préparez les citrons verts : Roulez et coupez les citrons verts en deux. Pressez-les à l'aide d'un presse-agrumes, filtrez la pulpe si vous le souhaitez. 2. Mélangez les margaritas : Dans un shaker avec de la glace, mélangez le jus de citron vert, la tequila, le triple sec et le sirop simple. Secouez bien. 3. Préparez les verres : Facultativement, décorez les bords des verres avec du sel ou du sucre. 4. Servez : Remplissez les verres de glace, filtrez le mélange de margarita dans les verres. 5. Décorez et savourez : Décorez avec des tranches de citron vert. Servez immédiatement. Santé !
--	--



© 2024 Brentwood Appliances, Inc.