

Important Safeguards

Please read the entire manual before using your Typhur Sync Dual. Failure to follow these instructions could result in property damage or bodily injury.

CAUTION: Do not use the Probe with any electrical appliances unless they are specifically designed for use with the Typhur Sync Dual. Do not use the Probe with any electrical appliances unless they are specifically designed for use with the Typhur Sync Dual.

DO NOT: Do not use the Probe with any electrical appliances unless they are specifically designed for use with the Typhur Sync Dual. Do not use the Probe with any electrical appliances unless they are specifically designed for use with the Typhur Sync Dual.

SAVE THESE INSTRUCTIONS

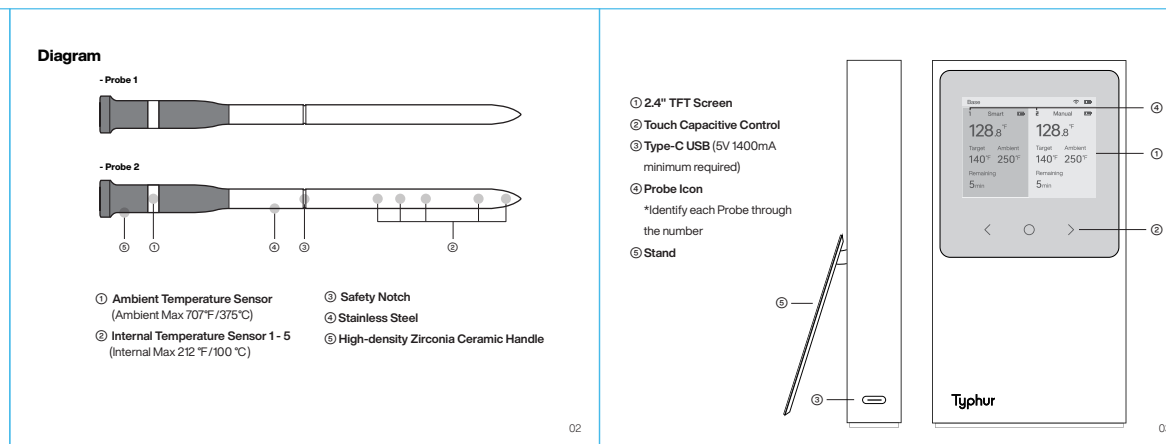

Specifications

Feature / Component	Specification	Device Size
Temperature Range	100°F (38°C) to 500°F (260°C)	10.5" x 1.5" x 1.5"
Accuracy	±0.5°F (±0.3°C)	Weight: 1.2 lbs (0.54 kg)
Material	304 Stainless Steel	Power: 100W (300W Peak)
Water Resistance	IP67	Material: 304 Stainless Steel
Material Outer Panel	Aluminum	Volume: 1.2 lbs (0.54 kg)
Power Source	Battery	Base Size: 10.5" x 1.5" x 1.5"

Using the QR Code

1. Before using your Typhur Sync Dual, ensure the QR code is visible and not obscured by any labels or tape.

2. Scan the QR code with your smartphone to download the Typhur Sync Dual app.

3. Install the app and follow the on-screen instructions to complete the setup.

Operation Panel Inspection

Probe Interface: The probe interface is located on the front of the device and includes the display, touch controls, and status indicators.

Power On/Off: Press the Power On/Off button to turn the device on or off.

Power Control: Press the Power On/Off button for 3 seconds to turn the device on or off.

Power Control

Power On: Press the Power On/Off button for 3 seconds to turn the device on.

Power Off: Press the Power On/Off button for 3 seconds to turn the device off.

Power On/Off: Press the Power On/Off button for 3 seconds to turn the device on or off.

Pair the Typhur App

1. Download the Typhur Sync Dual app from the App Store or Google Play.

2. Open the app and follow the on-screen instructions to pair the device.

3. The app will automatically detect the device and guide you through the pairing process.

Connectivity

WiFi Connection (Highly Recommended): The device will automatically connect to a WiFi network if one is available. If you are having trouble connecting, you can manually select a network in the app settings.

Bluetooth Connection: The device can also connect to a smartphone via Bluetooth. To connect, go to the Bluetooth settings on your phone and select the Typhur Sync Dual device.

Restore Factory Settings

Press and hold the Power On/Off button for 5 seconds to restore the device to its factory settings.

Smart Mode: Press and hold the Power On/Off button for 5 seconds to enter Smart Mode. In this mode, the device will automatically adjust the temperature based on the ambient temperature.

Manual Mode

Press and hold the Power On/Off button for 5 seconds to enter Manual Mode. In this mode, you can manually set the temperature and cooking time.

Temperature Adjustment: Use the touch controls to adjust the temperature and cooking time.

Stepping Cooking

Press the Step button to adjust the temperature and cooking time in increments of 5 degrees Fahrenheit.

Cooking Status: The device will display the current cooking status, including the temperature and time remaining.

Troubleshooting

Device Base Prompt	Possible Cause	Solution
"Probe Battery Low"	The Probe Battery is low or the battery is not fully charged.	Plug the Probe into the Device Base to charge it.
"Device Battery Low"	The Device Battery is low or the battery is not fully charged.	Plug the Device Base into the Power Source to charge it.
"Overheating"	The Device Base is too hot or the probe is too close to the device.	Move the Device Base to a cooler surface and move the probe away from the device.
"Error ADP"	There may be an issue with the probe or the device.	Restart the device and the probe.
"Probe Lost"	The Probe is not connected to the device.	Check the connection between the probe and the device.

Certifications

FCC Statement: This device complies with the FCC rules for Class B digital devices.

CE Statement: This device complies with the CE mark requirements for Class B digital devices.

RoHS Statement: This device is RoHS compliant.

Warranty

3-Year Warranty: The device is covered by a 3-year warranty. If you have any questions or need assistance, please contact our customer support team.

Customer Support: We are here to help you with any issues you may have. Contact us via email, phone, or chat.

Legal

Terms of Service: Please read the terms of service for the Typhur Sync Dual app and device.

Privacy Policy: We are committed to protecting your privacy. Please read our privacy policy.

Disclaimer: The device is not intended for medical use.

Connectivity

WiFi Connection: The device will automatically connect to a WiFi network if one is available.

Bluetooth Connection: The device can also connect to a smartphone via Bluetooth.

Wichtige Sicherheitswarnungen

Bitte lesen Sie die gesamte Bedienungsanleitung vor dem Gebrauch des Typhur Sync Dual. Nichteinhaltung dieser Anweisungen kann zu Verletzungen oder Sachschaden führen.

VORSICHT: Verwenden Sie das Gerät nicht mit elektrischen Geräten, die nicht für den Einsatz mit dem Typhur Sync Dual geeignet sind.

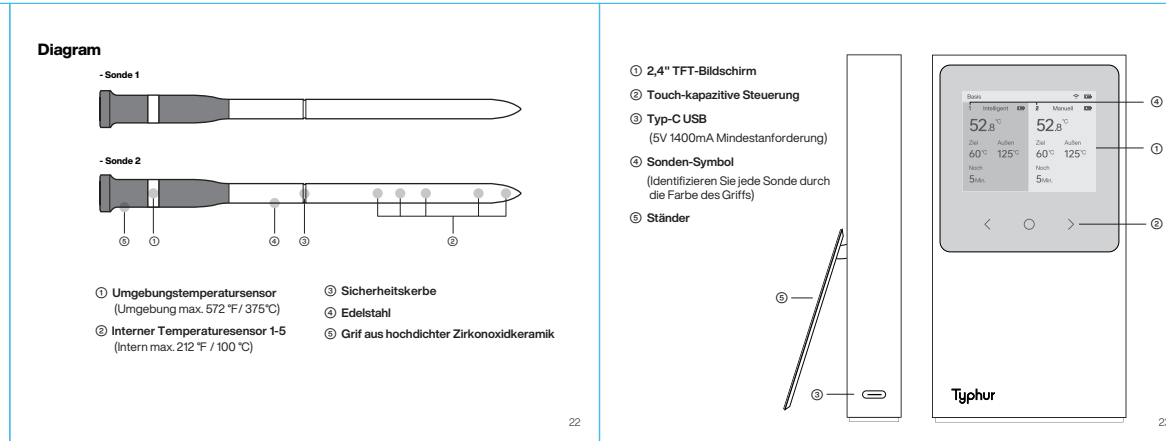

Spezifikationen

Feature / Component	Specification	Device Size
Temperature Range	100°F (38°C) to 500°F (260°C)	10.5" x 1.5" x 1.5"
Accuracy	±0.5°F (±0.3°C)	Weight: 1.2 lbs (0.54 kg)
Material	304 Stainless Steel	Power: 100W (300W Peak)
Water Resistance	IP67	Material: 304 Stainless Steel
Material Outer Panel	Aluminum	Volume: 1.2 lbs (0.54 kg)
Power Source	Battery	Base Size: 10.5" x 1.5" x 1.5"

Vor dem ersten Gebrauch

1. Lesen Sie die gesamte Bedienungsanleitung vor dem Gebrauch des Typhur Sync Dual.

2. Überprüfen Sie, ob das Gerät vollständig aufgeladen ist.

3. Stellen Sie sicher, dass das Gerät an einem geeigneten Ort verwendet wird.

Bedienung

Schrittweise für Display: Drücken Sie auf das Display, um die Temperatur und die Kochzeit einzustellen.

Neu-Startfunktion: Drücken Sie auf den Power On/Off-Knopf, um das Gerät neu zu starten.

Leitungsanweisung

Das Gerät ist für den Einsatz an einer 120V AC Steckdose mit einem Schutzkontakt (GFCI) geeignet.

Sicherheit: Verwenden Sie das Gerät nicht in der Nähe von Wasser oder anderen gefährlichen Flüssigkeiten.

Kopplung mit Typhur App

1. Laden Sie die Typhur Sync Dual App von der App Store oder Google Play.

2. Öffnen Sie die App und folgen Sie den Anweisungen, um das Gerät zu koppeln.

Konnektivität

WiFi-Verbindung: Das Gerät wird automatisch mit einem WiFi-Netzwerk verbunden, wenn eines verfügbar ist.

Bluetooth-Verbindung: Das Gerät kann auch über Bluetooth mit einem Smartphone verbunden werden.

Werkzeuge und Utensilien

Das Typhur Sync Dual ist ein vielseitiges Werkzeug für den Einsatz in der Küche. Es kann verwendet werden, um Fleisch, Gemüse und andere Lebensmittel zu garen.

Kochen Temperatur stellen: Wählen Sie die gewünschte Temperatur auf dem Display.

Manuelle Modus

Drücken Sie auf den Power On/Off-Knopf, um den Manuellen Modus zu aktivieren. In diesem Modus können Sie die Temperatur und die Kochzeit manuell einstellen.

Gezielte Temperatur verändern: Drücken Sie auf die Touch-Controls, um die Temperatur und die Kochzeit anzupassen.

Geräusche

Das Typhur Sync Dual kann während des Kochens Geräusche machen. Dies ist normal und deutet darauf hin, dass das Gerät arbeitet.

Warten: Lassen Sie das Gerät abkühlen, bevor Sie es berühren.

Fehlerliste

Anzeige auf dem Display	Mögliche Ursache	Lösung
"Keine Verbindung"	Das Gerät ist nicht mit dem Smartphone verbunden.	Überprüfen Sie die Bluetooth-Einstellungen auf Ihrem Smartphone.
"Überhitzung"	Das Gerät ist zu heiß geworden.	Abkühlen lassen und das Gerät von Wasser fernhalten.
"Fehler ADP"	Es gibt ein Problem mit dem Adapter.	Das Gerät neu starten.
"Keine Verbindung"	Das Gerät ist nicht mit dem Smartphone verbunden.	Überprüfen Sie die Bluetooth-Einstellungen auf Ihrem Smartphone.
"Keine Verbindung"	Das Gerät ist nicht mit dem Smartphone verbunden.	Überprüfen Sie die Bluetooth-Einstellungen auf Ihrem Smartphone.

Zertifizierungen

FCC Statement: This device complies with the FCC rules for Class B digital devices.

CE Statement: This device complies with the CE mark requirements for Class B digital devices.

RoHS Statement: This device is RoHS compliant.

Warranty

3-Year Warranty: The device is covered by a 3-year warranty. If you have any questions or need assistance, please contact our customer support team.

Customer Support: We are here to help you with any issues you may have. Contact us via email, phone, or chat.

Legal

Terms of Service: Please read the terms of service for the Typhur Sync Dual app and device.

Privacy Policy: We are committed to protecting your privacy. Please read our privacy policy.

Disclaimer: The device is not intended for medical use.

Connectivity

WiFi Connection: The device will automatically connect to a WiFi network if one is available.

Bluetooth Connection: The device can also connect to a smartphone via Bluetooth.

Garanties Importantes

Le produit est couvert par une garantie de 3 ans. Si vous avez des questions ou besoin d'aide, veuillez contacter notre service client.

ATTENTION: Ne pas utiliser l'appareil avec des appareils électroménagers qui ne sont pas conçus pour être utilisés avec le Typhur Sync Dual.

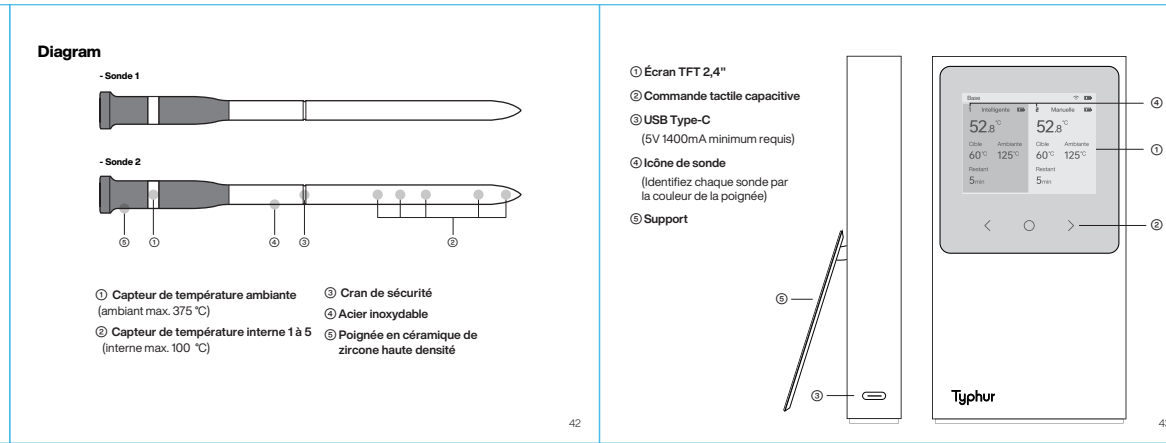

Thermomètre-sonde à viande

Partie du corps	Température	État
Température ambiante	100°F (38°C)	Normal
Température interne 1-5	100°F (38°C)	Normal

Utilisation pour la première fois

1. Avant d'utiliser votre Typhur Sync Dual, assurez-vous qu'il est complètement chargé.

2. Téléchargez l'APP Typhur gratuite pour iOS et Android.

3. Suivez les instructions à l'écran pour configurer l'appareil.

Opérations et instructions

Interface de l'écran tactile: L'écran tactile est situé sur le devant de l'appareil et permet de régler la température et le temps de cuisson.

Indicateur WiFi: L'indicateur WiFi est situé sur le devant de l'appareil et indique si l'appareil est connecté à un réseau WiFi.

Conseils de la cuisine

Avant de cuisiner: Assurez-vous que l'appareil est complètement chargé et qu'il est connecté à un réseau WiFi.

Méthode de cuisson: Choisissez la température et le temps de cuisson souhaités sur l'écran tactile.

Associer l'application Typhur

1. Téléchargez l'application Typhur Sync Dual sur votre smartphone.

2. Ouvrez l'application et suivez les instructions pour associer l'appareil.

Connectivité

Connexion WiFi (fortement recommandée): L'appareil se connecte automatiquement à un réseau WiFi si l'un est disponible.

Connexion Bluetooth: L'appareil peut également se connecter à un smartphone via Bluetooth.

Restaurer les paramètres d'usine

Appuyez sur le bouton Power On/Off pendant 5 secondes pour restaurer les paramètres d'usine.

Cuisson à la température: Choisissez la température de cuisson souhaitée sur l'écran tactile.

Mode manuel

Appuyez sur le bouton Power On/Off pendant 5 secondes pour entrer en mode manuel. Dans ce mode, vous pouvez régler manuellement la température et le temps de cuisson.

Modification de la température: Utilisez les touches tactiles pour modifier la température et le temps de cuisson.

État de cuisson

Le Typhur Sync Dual vous indiquera l'état de cuisson de votre viande. Lorsque la viande est cuite, l'appareil émettra un signal sonore.

PAN: Lorsque la viande est cuite, l'appareil émettra un signal sonore.

Dépannage

Problème	Cause possible	Solution
"Aucune connexion"	L'appareil n'est pas connecté au smartphone.	Vérifiez les paramètres Bluetooth de votre smartphone.
"Aucune connexion"	L'appareil n'est pas connecté au smartphone.	Vérifiez les paramètres Bluetooth de votre smartphone.
"Aucune connexion"	L'appareil n'est pas connecté au smartphone.	Vérifiez les paramètres Bluetooth de votre smartphone.
"Aucune connexion"	L'appareil n'est pas connecté au smartphone.	Vérifiez les paramètres Bluetooth de votre smartphone.
"Aucune connexion"	L'appareil n'est pas connecté au smartphone.	Vérifiez les paramètres Bluetooth de votre smartphone.

Certifications

FCC Statement: This device complies with the FCC rules for Class B digital devices.

CE Statement: This device complies with the CE mark requirements for Class B digital devices.

RoHS Statement: This device is RoHS compliant.

Warranty

3-Year Warranty: The device is covered by a 3-year warranty. If you have any questions or need assistance, please contact our customer support team.

Customer Support: We are here to help you with any issues you may have. Contact us via email, phone, or chat.

Legal

Terms of Service: Please read the terms of service for the Typhur Sync Dual app and device.

Privacy Policy: We are committed to protecting your privacy. Please read our privacy policy.

Disclaimer: The device is not intended for medical use.

Connectivity

WiFi Connection: The device will automatically connect to a WiFi network if one is available.

Bluetooth Connection: The device can also connect to a smartphone via Bluetooth.