

说明书

大小: 190*130mm

材质: 80g书纸

颜色: 黑白印刷

用量: 1pc

品号32280108400831

PROSCAN

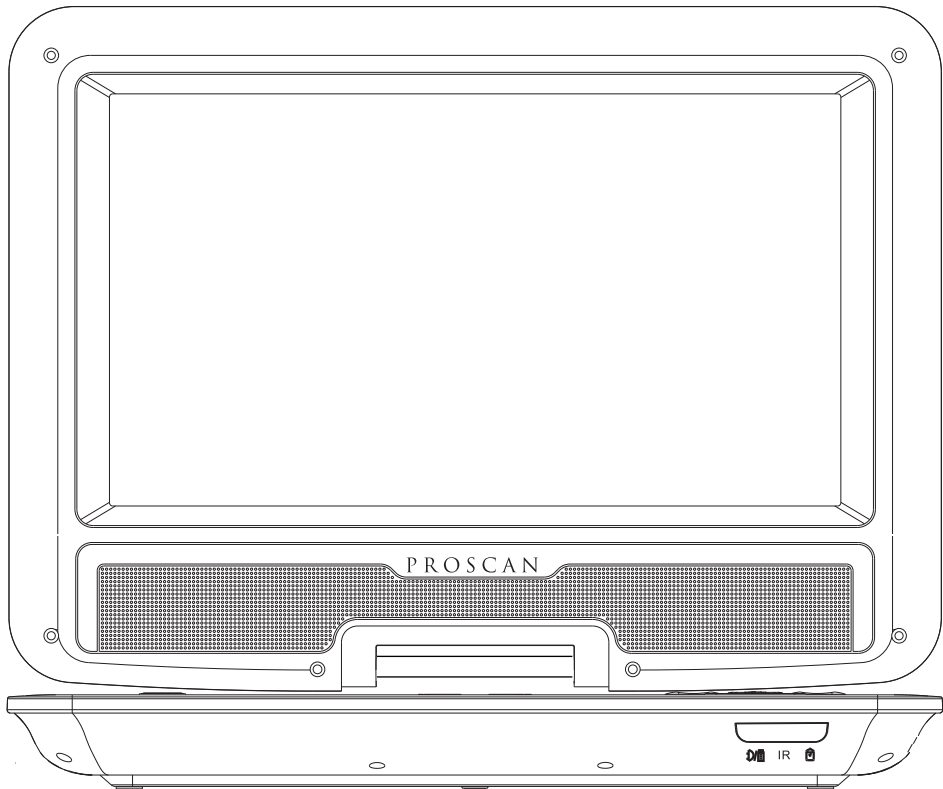

10.1" PORTABLE DVD PLAYER





MODEL: PDVD1030

PLEASE READ CAREFULLY BEFORE OPERATING THIS EQUIPMENT
KEEP IT IN A SAFE PLACE FOR FUTURE REFERENCE
**PROSCAN ELITE™ IS A REGISTERED TRADEMARK OF TECHNICOLOR USA
INC. AND USED UNDER LICENSE TO CURTIS INTERNATIONAL LTD.**

IMPORTANT SAFETY INSTRUCTIONS

	CAUTION RISK OF ELECTRIC SHOCK DO NOT OPEN	
<p>CAUTION: TO REDUCE THE ELECTRIC SHOCK, DO NOT REMOVE THE COVER (OR BACK). NO USER SERVICEABLE PARTS INSIDE. REFER SERVICING TO QUALIFIED SERVICE PERSONNEL.</p>		

 **DANGEROUS VOLTAGE:** The lightning flash with arrowhead symbol within an equilateral triangle is intended to alert the user to the presence of uninsulated "dangerous voltage" within the product's enclosure that may be of sufficient magnitude to constitute a risk of electric shock to persons.

 **ATTENTION:** The exclamation point within an equilateral triangle is intended to alert the user to the presence of important operating and maintenance (servicing) instructions in the literature accompanying the appliance.

FCC STATEMENT:

This device complies with part 15 of the FCC Rules. Operation is subject to the following two conditions:

- (1) This device may not cause harmful interference, and
- (2) This device must accept any interference received, including interference that may cause undesired operation. The antenna(s) used for this transmitter must be installed to provide a separation distance of at least 8 ft. from all persons and must not be co-located or operated in conjunction with any other antenna or transmitter.

FCC NOTE:

This equipment has been tested and found to comply with the limits for a Class B digital device, pursuant to Part 15 of the FCC Rules. These limits are designed to provide reasonable protection against harmful interference in a residential installation. This equipment generates, uses and can radiate radio frequency energy and, if not installed and used in accordance with the instructions, may cause harmful interference to radio communications. However, there is no guarantee that interference will not occur in a particular installation. If this equipment does cause harmful interference to radio or television reception, which can be determined by turning the equipment off and on, the user is encouraged to try to correct the interference by one or more of the following measures:

- Reorient or relocate the receiving antenna.
- Increase the separation between the equipment and receiver.
- Connect the equipment into an outlet on a circuit different from that to which the receiver is connected.
- Consult the dealer or an experienced radio/TV technician for help.

To assure continued operation, follow the attached installation instructions and use only shielded cables when connecting to other devices. Changes or modifications not expressly approved by the party responsible for compliance could void the user's authority to operate the equipment.

WARNING: TO PREVENT FIRE OR SHOCK HAZARD, DO NOT EXPOSE THIS UNIT TO RAIN OR MOISTURE.

WARNING: USE UNDER SUPERVISION OF AN ADULT DUE TO LONG CORD. This unit has a long cord that can be easily tripped on or pulled on, causing injury. Please make sure it is arranged so that it will not drape over a tabletop, etc., where it can be pulled on by children or tripped over accidentally.

INDUSTRY CANADA CONFORMITY
CAN ICES-3 (B)/NMB-3(B)

IMPORTANT SAFETY INSTRUCTIONS

Before using the unit, be sure to read all operating instructions carefully. Please note that these are general precautions and may not pertain to your unit. For example, this unit may not have the capability to be connected to an outdoor antenna.

1. Read these instructions – All the safety and operating instructions should be read before the appliance is operated.
2. Keep these instructions – The safety and operating instructions should be kept for future reference.
3. Heed all warnings – All warnings on the appliance and in the operating instructions should be adhered to.
4. Follow all instructions – All operation and use instructions should be followed.
5. Do not use this apparatus near water – The appliance should not be used near water; for example, near a bath tub, washbowl, kitchen sink, laundry tub, in a wet basement, or near a swimming pool.
6. Clean only with dry cloth – The appliance should be cleaned only as recommended by the manufacturer.
7. Do not block any ventilation openings. Install in accordance with the manufacturer's instructions. The appliance should be situated so that its location or position does not interfere with its proper ventilation. For example, the appliance should not be situated on a bed, sofa, rug, or similar surface that may block the ventilation openings; or placed in a built-in installation, such as a bookcase or cabinet that may impede the flow of air through the ventilation openings.
8. Do not install near any heat sources such as radiators, heat registers, stoves, or other apparatus (including amplifiers) that produce heat.
9. Do not defeat the safety purpose of the polarized or grounding-type plug. A polarized plug has two blades and a third grounding prong. The wide or the third prong are

provided for your safety. If the provided plug does not fit into your outlet, consult an electrician for replacement of the obsolete outlet.

10. Protect the power cord from being walked on or pinched particularly at plugs, convenience receptacles, and the point where they exit from the apparatus.
11. Only use attachments / accessories specified by the manufacturer.
12. Use only with a cart, stand, tripod, bracket, or table specified by the manufacturer, or sold with the apparatus. When a cart is used, use caution when moving the cart/apparatus combination to avoid injury from tip-over. 
13. Unplug this apparatus during lightning storms or when unused for long periods of time.
14. Refer all servicing to qualified service personnel. Servicing is required when the apparatus has been damaged in any way, such as power-supply cord or plug is damaged, liquid has been spilled or objects have fallen into the apparatus, the apparatus has been exposed to rain or moisture, does not operate normally, or has been dropped.
15. This appliance should not be exposed to dripping or splashing water and no object filled with liquids such as vases should be placed on the apparatus.
16. Power Sources – The appliance should be connected to a power supply only of the type described in the operating instructions or as marked on the appliance. Do not overload wall outlet.
17. Battery should not be exposed to excessive heat such as sunshine, fire, etc.
18. Replace remote control battery only with the same or equivalent type.
19. Do not attempt to dismantle, open or repair this product yourself. If a problem occurs, seek advice from your local qualified service technician or contact the distributor at the telephone number at the back of this instruction manual.
20. Caution marking and nameplate are located on back or bottom of product.

NOTES ON HANDLING:

- When shipping the unit, always use the original shipping carton and packing materials. For maximum protection, repack the unit as it was originally packed at the factory.
- Do not use volatile liquids, such as insect spray, near the unit. Do not leave rubber or plastic products in contact with the unit for a long time. They will leave marks on the finish
- The top and rear panels of the unit may become warm after a long period of use. This is normal and not a malfunction.
- When the DVD player is not in use, be sure to remove the disc and turn off the power.

NOTES ON LOCATING THE DVD PLAYER: When you place this unit near a TV, radio or VCR, the playback picture may become poor and the sound may be distorted. In this case, move the unit away from the TV, radio or VCR.

NOTES ON CLEANING:

Use a soft, dry cloth for cleaning

- For stubborn dirt, soak the cloth in a weak detergent solution, wring well and wipe. Use a dry cloth to wipe it dry. Do not use any type of solvent, such as thinner and benzene, as they may damage the surface of the unit.
- If you use a chemical-saturated cloth to clean the unit, follow that product's instructions.

Warning: Cleaning and adjustment of lenses and /or other components of playback mechanism should be performed by a qualified service technician.

NOTES ON MOISTURE CONDENSATION:

Moisture condensation damages the DVD player.

Please read the following carefully.

- Moisture condensation occurs, for example, when you pour a cold drink into a glass on a warm day. Drops of water form on the outside of the glass. In the same way, moisture may condense on the optical pick-up lens inside this unit, one of the most crucial internal parts of the DVD player.

Moisture condensation occurs during the following cases:

- When you bring the DVD player directly from a cold place to a warm place.
- When you use the DVD player in a room where you just turned on the heater, or a place where the cold wind from the air conditioner directly hits the unit.
- In summer, when you use the DVD player in a hot and humid place just after you moved the unit from an air conditioned room.
- When you use the DVD player in a humid place.

Do not use the DVD player when moisture condensation may occur.

- If you use the DVD player in such a situation, it may damage discs and internal parts. Remove the disc, connect the AC/DC Adaptor to the DVD player and the wall outlet, turn on the DVD player and leave it ON for two or three hours. After two or three hours, the DVD player will have warmed up and evaporated any moisture.

Warning:

- Do not use or leave the device in direct sunlight or a hot environment such as a vehicle etc. that is in hot environment. Overheating can damage the device
- Do not overcharge the device – do not leave the device on the charger for very long after the battery has been fully charged
- Device should be protected from any physical impact or damage and care should be taken not to drop the device
- Only use the factory supplied charger. The use of unapproved charger or cable may cause the battery to fail, explode and/or damage the device.
- Do not disassemble, puncture, crush or expose your device to temperatures above 40 °C (104 °F)
- Keep your device away from fire or water.
- Keep your device from moisture and extreme temperatures.
- Should your battery swell or expand, please immediately discontinue use of your device. A probable cause is it having been overheated at some point or overcharged. Please contact us for support.

ABOUT DISCS

The region number for this DVD Player is: 1
See the following page for information regarding region numbers.



PLAYABLE DISCS:

The following discs can be played back on this DVD player:



DISC TYPES:

DVD

Data on most DVDs is divided into sections called titles and then into subsections called chapters, each of which is given a title or chapter number. Some features of this DVD player will not operate with some DVD discs as they are preset. If a function you selected does not run as desired, refer to the manual accompanying the DVD disc.

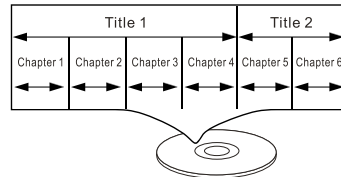

AUDIO CD

Data on an audio CD is divided into sections called tracks, each of which is given a track number.

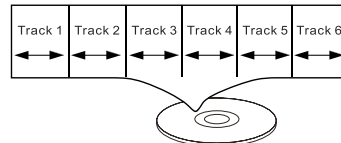

IMPORTANT:

It is important that you read the manual that accompanies the DVD disc, as there are features that are on the DVD player that cannot be used with certain DVDs. There are also extra features on the DVD disc that are different for each DVD disc, so they are not explained in this owner's manual.

This player conforms to the NTSC and PAL color systems. However, if you are in the USA, Canada or Mexico, leave this setting on NTSC. If incorrectly set to PAL, the TV picture may roll vertically. In this case, set the TV system to NTSC.

Notes on Copyright:

It is forbidden by law to copy, broadcast, show, broadcast on cable, play in public and rent copyrighted material without permission. DVD video discs are copy protected, and any recordings made from these discs will be distorted. This product incorporates copyright protection technology that is protected by method claims of certain U.S. Patents and other intellectual property rights owned by Macrovision Corporation, and is intended for home and other limited viewing uses only, unless otherwise authorized by Macrovision Corporation. Reverse engineering or disassembly is prohibited.

Region Management Information:

This DVD Player is designed and manufactured to respond to the Region Management Information that is recorded on a DVD disc. If the Region number described on the DVD disc does not correspond to the Region number of this DVD player, this DVD player cannot play that disc. You may not be able to play back some DVD video discs on this player if they were purchased from outside your geographic area or made for business purposes. When you try to play back an unauthorized disc, Wrong Region appears on the TV screen.

LOCATION OF CONTROLS

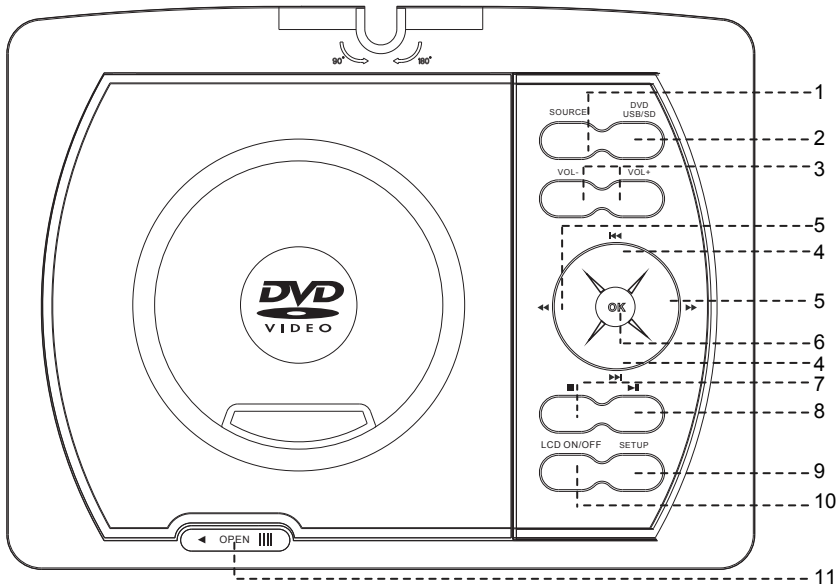

1. **SOURCE**: Press to switch to AV IN mode, press again to resume normal mode.
2. **DVD/USB/SD**: When USB device and/or SD Card was inserted, press repeatedly to select the playback source as desired.
3. **VOL (volume) -** : Press to decrease the volume level.
VOL (volume) + : Press to increase the volume level.
4. **◀▶▶▶** In disc playback mode, press repeatedly to skip to previous/next chapters/tracks as desired. In setting menu, press repeatedly to move the cursor upward or downward within the menu.
5. **◀▶** In disc playback mode, press to fast backward or fast forward.
In setting menu, press repeatedly to move the cursor left or right within the menu, or return to previous menu.
6. **OK**: Press to confirm the selection.
7. **■** While in DVD/CD playing, press this button once to pre-stop (In this mode, when press the **▶||** button, the player will start to play from the point stopped.)
Press this button twice to stop playback completely (In this mode, when press the **▶||** button, the player will start to play the current disc from the beginning.)
8. **▶||** During playback, press this button to pause, press again to resume normal playback.
9. **SETUP**: Press to enter setting menu, when setting finished, press this button again to save and exit.
10. **LCD ON/OFF**: Press to turn on or turn off the screen display.
11. **OPEN**: Slide to left to open the disc door.

Right Side View:

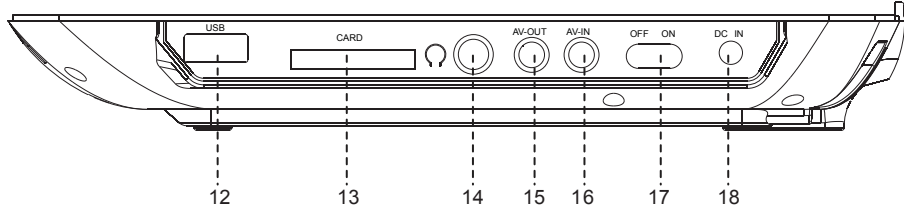

- | | |
|---------------------------------|-------------------------|
| 12. USB Port | 15. AV OUT Jack |
| 13. Card Slot (for SD/MMC card) | 16. AV IN Jack |
| 14. Headphone Jack | 17. Power ON/OFF Switch |
| | 18. DC IN Jack |

Front Side View:

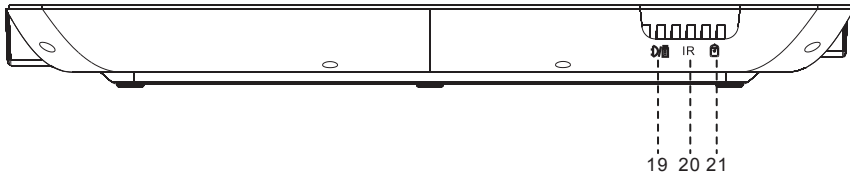

- | | | |
|------------------------|-------------------|---------------------|
| 19. Charging Indicator | 20. Remote Sensor | 21. Power Indicator |
|------------------------|-------------------|---------------------|

REMOTE CONTROL

1. **POWER** Button
2. **VOLUME +/-** Buttons
3. **MUTE** Button
4. **MENU** Button
5. **Direction** ◀ ▶ ◂ ▸ ▲ ▼ Buttons
6. **▶▶** (Next) Button
7. **▶▶▶** (Fast Forward) Button
8. **▶||** (Play/Pause) Button
9. **DVD/USB/SD** Button
10. **TITLE** Button
11. **■** (Stop) Button
12. **AUDIO** Button
13. **GOTO** Button
14. **REPEAT** Button
15. **SLOW** Button
16. **LCD ON/OFF** Button
17. **Numeric** Buttons
18. **SETUP** Button
19. **◀◀** (Previous) Button
20. **◀◀◀** (Fast Backward) Button
21. **OSD** (On Screen Display) Button
22. **SUBTITLE** Button
23. **ANGLE** Button
24. **PROG** (Program) Button
25. **OK** Button
26. **STEP** Button
27. **ZOOM** Button
28. **A-B Repeat** Button

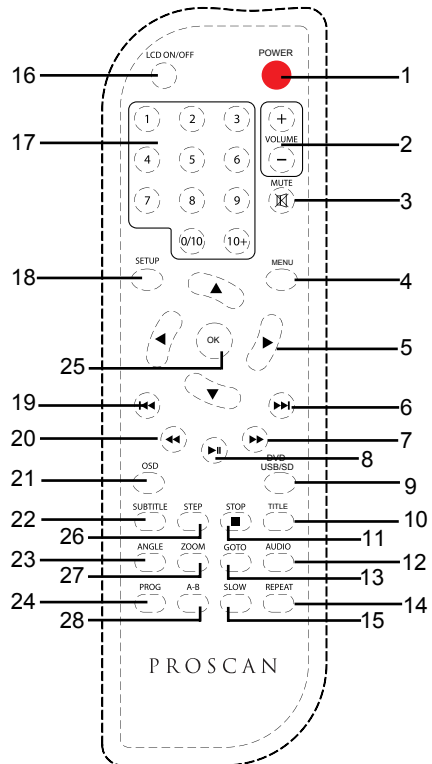

BATTERY INSTALLATION (REMOTE CONTROL)

BATTERY INSTALLATIONS

1. Press the tabs on the battery door and lift it off.
2. Install two (2) x AAA size batteries (not included) into the battery compartment as the figure on right and the polarity markings inside battery compartment.

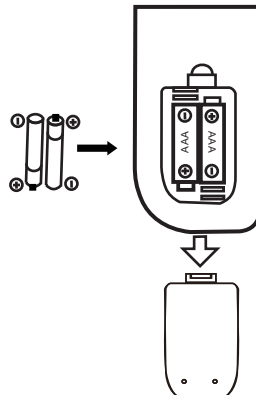

3. Replace the battery door.

BATTERY PRECAUTIONS

Follow these precautions when using batteries in this device:

1. Use only the size and type of batteries specified.
2. Be sure to follow the correct polarity when installing the batteries as indicated next to the battery compartment. Reversed batteries may cause damage to the device.
3. Do not mix different types of batteries together (e.g. Alkaline, Rechargeable and Carbonzinc or old batteries with fresh ones).
4. If the device is not to be used for a long period of time, remove the batteries to prevent damage or injury from possible battery leakage.
5. Do not try to recharge batteries not intended to be recharged; they can overheat and rupture. (Follow battery manufacturer's directions).
6. Do not dispose of batteries in fire, batteries may explode or leak.
7. Clean the battery contacts and also those of the device prior to battery installation.

REMOTE CONTROL WORKING RANGE

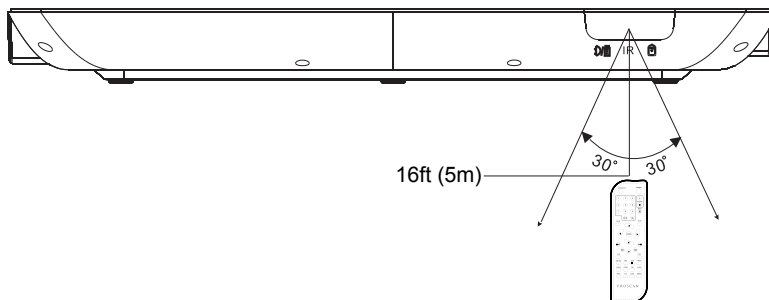

Remarks:

1. When there is an obstacle between the unit and the transmitter, the transmitter may not operate.
2. When direct sunlight, an incandescent lamp, fluorescent lamp or any other strong light shines on the remote control of the unit, the remote operation may be unstable.

POWER SOURCE

Charging by AC/DC Adapter:

1. Connect the small plug of AC/DC Adapter to the DC IN Jack on the right of unit.
2. Connect the AC/DC Adapter to the wall outlet with AC 100-240V~; 50/60Hz.
3. During charging in power on mode, the Charge Indicator will light up red. When finished, it will turn Green.

Notes: Your battery will last longer if you follow these simple guides for caring for and storing it.

- A. Recharge and store the device within the temperature range of 5°C~35°C (40°F~95°F).
- B. Do not overcharge (longer than 24 hours). Excessive charging or discharging may shorten the battery's life.
- C. Battery life naturally shortens slowly over time.
- D. The rechargeable battery incorporated in this product is not replaceable.

Charging by Car Adapter:

1. Connect to the cigarette lighter socket of a vehicle with 12V battery as the figure below.

NOTE: It is NOT compatible with a vehicle with 24V battery.

2. This is a special negative grounded Car Adapter. Using this Car Adapter with a plus grounded car can cause malfunction.
3. Do NOT plug in the Car Adapter until the car ignition is turned on.
4. Disconnect the Car Adapter from the cigarette lighter and the unit after use.

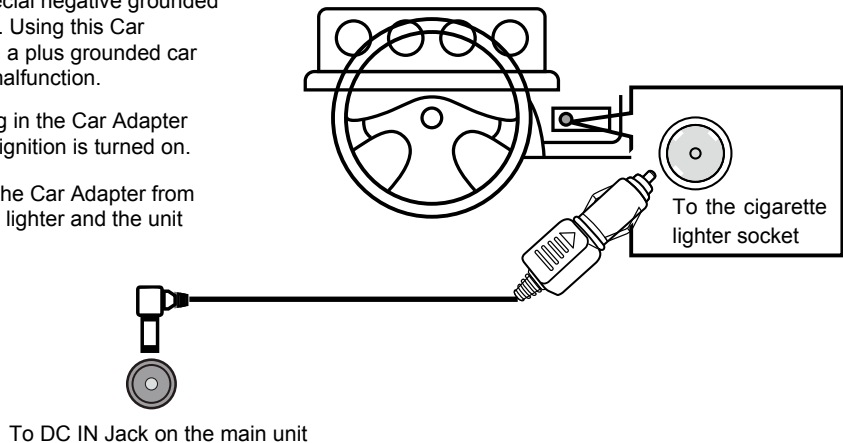

CONNECTION

Connecting to a TV or Video Player (such like DVD; VCR; DVR Players ...) with AV connection cable

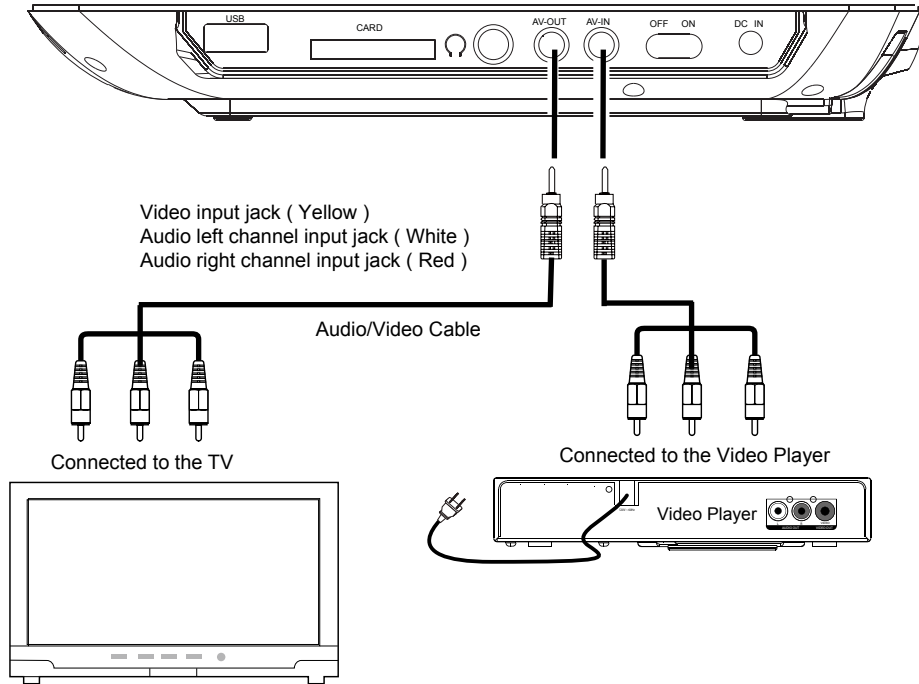

NOTE:

- The default setting of the unit is AV OUT. If connecting to external Video Player (such like DVD, VCR, DVR Players), press the SOURCE button to set it to AV IN mode ("AV IN" will appear on the screen). Press again to resume normal mode.
- Using the supplied Earphone to listen privately.

SWIVEL PANEL

The viewing angle of the swivel panel can be adjusted as below as desired:

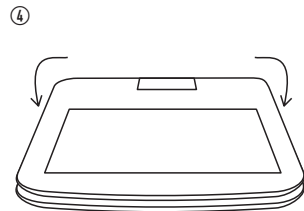
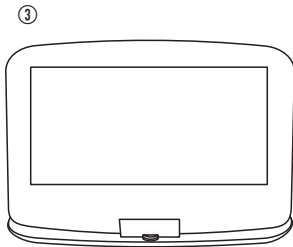
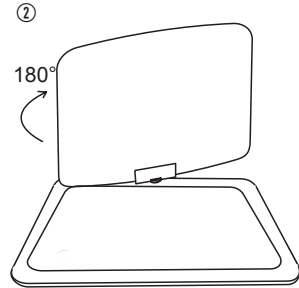
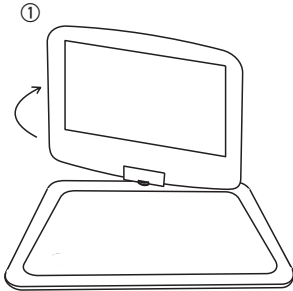

OPERATIONS

1. Lift up the panel and turn to desired angle. Slide the Power ON/OFF switch to "ON" position to power on the unit, the Green Indicator on front of the player will light.
2. Slide the OPEN switch to left to open the disc door. Place the disc on the center spindle with label side facing up. Close the disc door and the player will start playback automatically.
3. During playback:
 - ~ Press the ►► or ◀◀ buttons repeatedly to fast search for a specific section forward or backward. Press the ►| button to resume normal playback.
 - ~ Press the ►►| or ◀◀| buttons repeatedly to skip to specific track.
 - ~ Press the ►| button to pause, press it again to resume normal playback.
 - ~ Press the VOL (volume)+/- buttons to adjust volume level.
 - ~ Press the ■ button to stop playback. The player will remember the point where the disc was stopped. Press the ►| button to start playback from this point. Press the ■ button twice to stop completely, press the ►| button to start playback from the beginning of the disc.
4. To power off, press the POWER button on the Remote Control to turn the player to standby mode. The Red Indicator will light. Press the POWER button again to turn the player on from standby mode. (For saving energy, always power off the player by slide the Power ON/OFF Switch on the player to OFF position or unplug the AC/DC Adaptor from player and wall outlet.)

Repeat Playback: (DVD)

- During playback, press the REPEAT button once to repeat the current Chapter.
- Press the REPEAT button twice to repeat the current Title.
- Press the REPEAT button the third time to repeat all.
- Press the REPEAT button repeatedly to turn off the repeat mode.

Repeat Playback: (CD)

- During playback, press the REPEAT button once to repeat the current track.
- Press the REPEAT button twice to repeat all the tracks.
- Press the REPEAT button repeatedly to turn off the repeat mode.

(CD/DVD) Program:

1. During CD or DVD playback, press the **PROG** (Program) button.
2. Using the Direction and Numeric buttons to select and set the desired TT (Title), CH (Chapters), tracks (for CD) of the movie (music) you wants. The Program menu will appear as follows.

DVD

T	C	T	C	T	C	T	C
1	--:--	5	--:--	9	--:--	13	--:--
2	--:--	6	--:--	10	--:--	14	--:--
3	--:--	7	--:--	11	--:--	15	--:--
4	--:--	8	--:--	12	--:--	16	--:--
PLAY				CLEAR			

CD

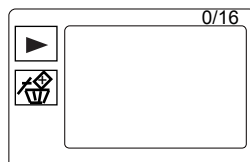

TRACK01
 TRACK02
 TRACK03
 TRACK04
 TRACK05
 TRACK06

3. Using the Direction buttons to select and highlight the "CLEAR" or 🗑️ button on the screen then press the OK button to clear all the programmed items when there is wrong programming.
4. Using the Direction buttons to select and highlight the "PLAY" or ► button on the screen then press the OK button to start program playback.

OPERATIONS

LCD ON/OFF Press to turn on or off the LCD display.

POWER Press to turn to standby mode. Press again to turn on.

VOLUME +/- Press to increase or decrease volume.

MUTE Press to turn off the sound, press again to resume.

MENU Press to return to disc's menu page (Function depends on the recording of the disc).

OSD (On Screen Display)

During playback, press the OSD button repeatedly to read the information of playback status.

SUBTITLE

During DVD playback, press repeatedly to select desired subtitle (Function depends on the recording of disc).

STEP

During movie playback, press STEP button repeatedly to play the movie frame by frame. Press the ► button to resume normal playback.

TITLE

Press to return to disc's title page (Function depends on the recording of the disc).

ANGLE

During DVD playback, press repeatedly to select the viewing angle (Function depends on the the recording of the disc).

AUDIO

During DVD playback, press repeatedly to select the desired language or channel. (Function depends on the recording of the disc.)

ZOOM

During movies playback, press this button repeatedly to zoom in/out the picture. While in zoom mode, press the Direction buttons to select the parts of the zoomed picture to watch. (Function depends on the recording of the disc.)

SLOW

During playback, press the SLOW button repeatedly to set the slow motion speed. Press ► button to resume normal playback.

GOTO

- In DVD playback mode, press the GOTO button, the TT (Title), CH (Chapter) and establish time selection menu will pop up on the screen. Using the Direction & Numeric buttons to select the desired title, chapter or time then press the OK button to start to play from the selected Title, Chapter or establish time.
- In CD playback mode, press the GOTO button, the TRK (Track) and establish time (for selected track) selection menu will pop up on the screen. Using the Direction & Numeric buttons to select the desired track or establish time (for selected track) then press the OK button to start to play from the selected track or establish time.

A-B Repeat

During playback, press the A-B button to select the starting point, press it again to select the ending then the player will play the selected section repeatedly and continuously. Press the A-B button again to resume normal playback. (This function is not available on all discs).

USB OR CARD PLAYBACK

1. Insert the USB Device or SD/MMC memory card into the USB port /card slot as the figure below.

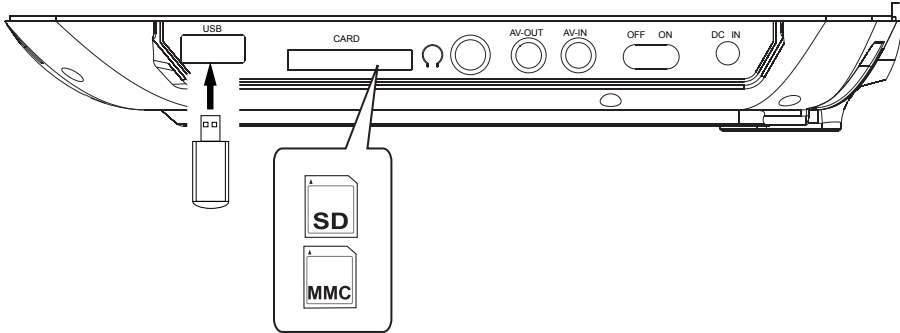

2. In Power ON mode, press the DVD/USB/SD button, the "DVD, CARD, USB" selection window will pop up on the screen. Using the Direction buttons to select and highlight the desired source then press the OK button to confirm. Press the OK button again, the Folder/File list will appear, using the Direction button to select the desired file then press the OK button to start playback.

3. During playback:

- ~ Press the ⏮ or ⏭ button repeatedly to skip tracks.
- ~ Press the ⏪ or ⏩ button repeatedly to select and set the fast searching speed.
- ~ Press the ⏸ Play/Pause button to pause, press it again to resume normal playback.



4. When finished, press the ■ STOP button to stop.

SYSTEM SETUP

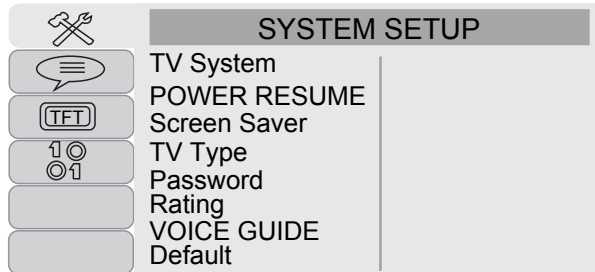
Press the SETUP button, the setting menu will appear on the screen as below. During setting, using the Direction ◀, ▶, ▼, ▲ buttons to select and highlight the function needed to set or reset. Press the OK button to enter or confirm. After setting, press the SETUP button to save and exit.



SYSTEM SETUP:

1. While in AV OUT mode and "TV System" is selected, using the Direction and OK buttons to set it to NTSC, PAL or AUTO to match the connected TV (the default setting is NTSC).
2. If "POWER RESUME" is selected, if set it On, the unit will start playback from the position where the disc was stopped last time.
3. If "Screen Saver" is selected, if set it On, the screen saver will come on when the unit idles or the image paused for certain time.
4. If "TV Type" is selected, set the aspect ratio to match the connected TV
5. If "Password" is selected, press the ▶ button to highlight the ---- , then enter four digit default password "0000" to unlock the rating, press OK button to confirm. Now the lock status will be ---- .
To change a new password, highlight the password and enter a new four digit password under unlocking status, press OK button to confirm the password changing.
6. While in Password Unlocking mode and "Rating" is selected, press the ▶ button to enter rating level, press ▲ or ▼ button to select the desired rating level, then press OK button to confirm.

~ Rate levels:

KID SAFE:	Kid safe
G:	All ages
PG:	Parental Guidance
PG 13:	Parental Guidance less than 13 years old
PG-R:	Under 17 years old, Parental Guidance suggested
R:	Under 17 years old, Parental Guidance strongly
NC-17:	17 years old or above
ADULT:	Adult only

7. If "VOICE GUIDE" is selected, set it to on or off to open or close the voice guide when each button pressed.
8. If "Default" is selected and set it to restore to reset all settings to default or press the SETUP button to exit without changes.

LANGUAGE SETUP:

Select Osd (on screen display) language , Audio Lang, Subtitle Lang or Menu Lang separately to set to desired language. Note: The Subtitle language can be set to OFF.



TFT SETUP:

Select the TFT setup to set the panel quality such as Brightness, Contrast, Hue and Saturation.

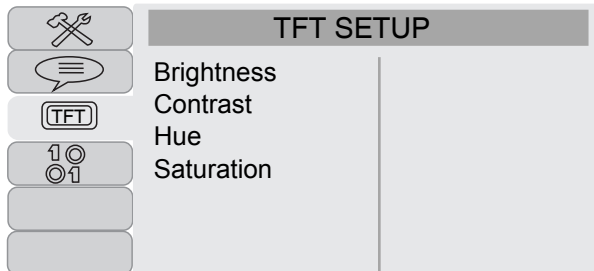

DIGITAL SETUP:

In Digital Setup menu, using the Direction and OK buttons set Downmix to LT/RT or Stereo.

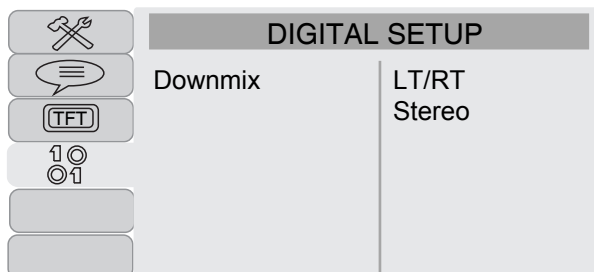

- If set to LT/RT, the rear left or rear right channels in Dolby 5.1 recording DVD disc will play on both Left and Right Speakers.
- If set to Stereo, the rear left channel will play on Left Speaker; the rear right channel will play on Right Speaker.

Note: Function depends on the recording of the DVD disc.

CARE AND MAINTENANCE

Caring for Disc

Treat the disc carefully. Handle the disc only by its edges.

Never allow your fingers to contact with the shin , unprinted side of the disc.

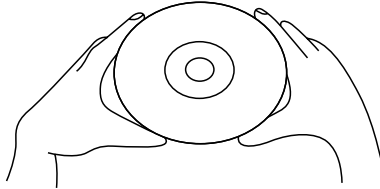

- Do not attach adhesive tape, stickers, etc. to the disc label.
- Clean the disc periodically with a soft, lint-free, dry cloth. Never use detergents or abrasive cleaners to clean the disc. If necessary, use a CD cleaning kit.
- If a disc skips or gets stuck on a section of the disc, it is probably dirty or damaged (scratched).
- When cleaning the disc, wipe in straight lines from the center of the disc to the outer edge of the disc. Never wipe in circular motions.



- Discs should be stored in their cases after each use to avoid damage.
- Do not expose discs to direct sunlight, high temperatures or dust, etc. Prolonged exposure or extreme temperatures can warp the disc.
- Do not stick or write anything on either side of the disc. Sharp writing instruments, or the ink, may damage the surface.

Cleaning the Unit

- To prevent fire or shock hazard, disconnect your unit from the AC power source when cleaning.
- The finish on your unit may be cleaned with a dust cloth and cared for as other furniture. Use caution when cleaning and wiping the plastic parts.
- Mild soap and a damp cloth may be used on the front panel.

SPECIFICATION

Power Source: Built-in DC --- 7.4V Lithium-ion rechargeable battery;

Recharge by DC --- 9-12V, 1000mA;

Disc Compatibility: DVD/VCD/CD/CD-R/CD-RW/DVD±R/DVD±RW

Charging time: about 6 hours

Playback time: about 5 hours

ACCESSORIES

1 x User's Manual)

1 x AC/DC Adaptor

1 x Remote Control

1 x Car Adaptor

1 x Earphone

1 x A/V Cable

SPECIFICATIONS AND ACCESSORIES ARE SUBJECT TO CHANGE WITHOUT NOTICE

For service assistance and product information, please call: 1-800-968-9853.

Curtis International Ltd.

7045 BECKETT DRIVE, UNIT 15, MISSISSAUGA, ON, L5S 2A3

www.curtisint.com

To make a warranty claim, please email support@curtiscs.com or call 1-800-968-9853.

90 day Warranty

This product is warranted to be free from defects in material and workmanship for a period of ninety (90) days from the date of original purchase. During this period, your exclusive remedy is repair or replacement of this product or component found to be defective, at our option; however, you are responsible for all costs associated with returning the product to us. If the product or component is no longer available, we will replace with a similar one of equal or greater value. Prior to a replacement being sent, the product must be rendered inoperable or returned to us.

This warranty does **not** cover glass, filters, wear from normal use, use not in conformity with the printed directions., or damage to the product resulting from accident, alteration, abuse, or misuse. This warranty extends only to the original consumer purchaser or gift recipient. Keep the original sales receipt, as proof of purchase is required to make a warranty claim. This warranty is void if the product is used for other than single-family household use or subjected to any voltage and waveform other than as on the specified rating on the label (e.g., 120V~60Hz).

We exclude all claims for special, incidental, and consequential damages caused by breach of express or implied warranty. All liability is limited to the amount of the purchase price. **Every implied warranty, including any statutory warranty or condition of merchantability or fitness for a particular purpose, is disclaimed except to the extent prohibited by law, in which case such warranty or condition is limited to the duration of this written warranty.** This warranty gives you specific legal rights. You may have other legal rights that vary depending on where you live. Some states or provinces do not allow limitations on implied warranties or special, incidental, or consequential damages, so the foregoing limitations may not apply to you. For faster service, locate the model, type, and serial numbers on your appliance.

ATTACH YOUR PROOF OF PURCHASE HERE, PROOF OF PURCHASE IS REQUIRED TO OBTAIN WARRANTY SERVICE.

Please have the following information available when you contact the Support Team:

- Name, address and telephone number.
- Model number and serial number.
- A clear, detailed description of the problem.
- Proof of purchase including dealer or retailer name, address and date of purchase.

PROSCAN

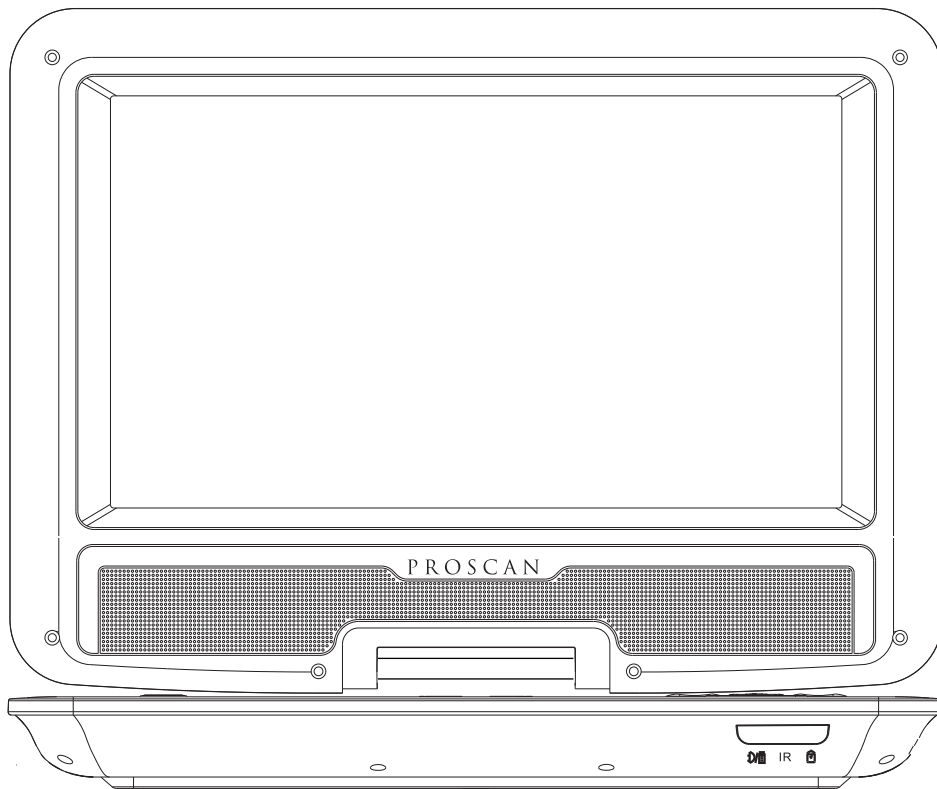

LECTEUR DVD PORTATIF 10,1"



MODÈLE : PDVD1030

**VEUILLEZ SOIGNEUSEMENT LIRE CES INSTRUCTIONS AVANT D'UTILISER CET APPAREIL
CONSERVEZ-LES AVEC SOIN POUR RÉFÉRENCE FUTURE.
PROSCAN ELITE™ EST UNE MARQUE DÉPOSÉE DE TECHNICOLOR USA INC. ET
UTILISÉE SOUS LICENCE À CURTIS INTERNATIONAL LTD.**

IMPORTANTES MESURES DE SÉCURITÉ

	ATTENTION RISQUE DE CHOC ÉLECTRIQUE NE PAS OUVRIR	
<p>ATTENTION : AFIN DE RÉDUIRE TOUT RISQUE DE CHOC ÉLECTRIQUE, NE PAS RETIRER LE BOITIER (NI LA PARTIE ARRIÈRE). AUCUNE PIÈCE REMPLAÇABLE PAR L'UTILISATEUR. VEUILLEZ CONTACTER LE PERSONNEL QUALIFIÉ EN CAS DE DÉFAILLANCE.</p>		



VOLTAGE DANGEREUX : Le symbole d'éclair avec une flèche, à l'intérieur d'un triangle équilatéral, indique à l'utilisateur la présence de « voltage dangereux » non isolé à l'intérieur de l'appareil, qui pourrait être suffisant pour constituer un risque de choc électrique.



ATTENTION : Le point d'exclamation dans un triangle équilatéral attire votre attention sur des points importants de ce manuel concernant l'utilisation ou l'entretien de l'appareil.

DÉCLARATION DE LA FCC :

Ce dispositif est conforme à l'article 15 des règles de la FCC. Son utilisation est sujette aux deux conditions suivantes :

- (1) Ce dispositif ne doit pas provoquer d'interférences dangereuses, et
- (2) Ce dispositif doit accepter toute interférence reçue, y compris les interférences pouvant provoquer un fonctionnement indésirable. L'antenne(les antennes) utilisée(s) pour ce transmetteur doit (doivent) être installée(s) de manière à se trouver à une distance d'au moins 2,5 mètres des personnes et ne doit pas être co-installée ou fonctionner en conjonction avec une autre antenne ou transmetteur.

Remarque relative à la FCC :

Cet équipement a été testé et est conforme aux limites d'un appareil de Classe B, selon l'article 15 des Règles FCC. Ces limites ont été mises en place pour offrir une protection raisonnable contre les interférences dans un complexe résidentiel. Cet équipement génère, utilise et contient de l'énergie de fréquence radio, si inutilisé incorrectement pourrait créer des interférences dangereuses pour les communications radio. Mais il n'existe aucune garantie que des interférences ne seront pas produites dans une installation particulière. Si cet équipement crée des interférences pour la réception radio ou télévisuelle, ce qui peut être

constaté en l'allumant et en l'éteignant, alors il vous est conseillé d'y remédier d'une des manières suivantes :

- Réorientez ou déplacez l'antenne réceptrice.
- Augmentez la distance entre l'équipement et le récepteur.
- Connectez l'équipement à une prise ou circuit différent de celui du récepteur.
- Prenez conseil auprès du revendeur ou d'un technicien qualifié pour obtenir de l'aide.

Pour s'assurer d'une conformité continue, suivez les instructions ci-inclus et utilisez uniquement des câbles blindés lors de branchement à d'autres appareils. Tout changement ou modification effectuée sans l'approbation de l'organisation responsable de la garantie qualité de l'équipement pourrait révoquer vos droits d'utilisation de cet équipement.

AVERTISSEMENT : POUR RÉDUIRE LES RISQUES D'INCENDIE OU DE CHOCS ÉLECTRIQUES, N'EXPOSEZ PAS L'APPAREIL À LA PLUIE NI À L'HUMIDITÉ.

AVERTISSEMENT : UTILISER SOUS LA SUPERVISION D'UN ADULTE À CAUSE DU LONG CORDON D'ALIMENTATION Cet appareil est muni d'un long cordon d'alimentation qui peut être facilement être tiré et faire trébucher, causant des blessures. S'assurer que le cordon ne pend pas en bordure d'une table, etc. où il pourrait être tiré par des enfants ou sur lequel on pourrait trébucher accidentellement.

CONFORMITÉ À L'INDUSTRIE DU CANADA

CAN ICES-3 (B)/NMB-3(B)

IMPORTANTES MESURES DE SÉCURITÉ

Avant d'utiliser l'appareil, veuillez vous assurer de lire attentivement les instructions. Veuillez remarquer que ce sont des précautions générales et pourraient ne pas s'appliquer à votre appareil. Par exemple, cet appareil pourrait ne pas avoir la capacité d'être branché à une antenne extérieure.

1. Lisez les instructions - toutes les instructions de sécurité et d'utilisation doivent être lues avant de commencer à utiliser ce produit.
2. Conservez ces instructions - les instructions de sécurité et d'utilisation doivent être conservées pour référence future.
3. Respectez les avertissements - tous les avertissements présents sur le produit ou dans le manuel doivent être respectés.
4. Respectez les instructions - toutes les instructions d'utilisation doivent être respectées.
5. Ne pas utiliser l'appareil à proximité de l'eau - par exemple à proximité d'un bain, d'un évier, d'une machine à laver, dans un sous-sol humide, près d'une piscine, etc.
6. Nettoyer à l'aide d'un chiffon sec – l'appareil ne doit être lavé que de la manière décrite dans ce mode d'emploi par le fabricant.
7. Ne pas bloquer les ouvertures d'aération. Installer selon les instructions du fabricant.

Installez l'appareil de manière à ne pas gêner son aération correcte. Par exemple, l'appareil ne doit pas être installé sur un lit, un sofa, un tapis ou une surface similaire susceptible d'en obstruer les ouvertures d'aération. Il ne doit également pas être installé à l'intérieur d'un environnement fermé comme une librairie ou un placard qui pourrait en gêner l'aération correcte.

8. Ne pas installer près d'une source de chaleur telle qu'un radiateur, une cuisinière ou tout autre appareil (y compris un amplificateur) qui produit de la chaleur.

9. N'essayez pas de contourner les caractéristiques de sécurité d'une prise polarisée ou comportant une mise à la terre. Une prise avec mise à la terre possède deux lames et une troisième broche de mise à la terre. La large lame ou troisième broche est présente pour votre sécurité. Si la prise fournie ne peut être insérée dans votre prise murale, contactez un électricien pour faire remplacer la prise obsolète.

10. Ne placez pas le cordon d'alimentation là où il risque d'être écrasé ou plié, principalement près des prises, prises murales ou au point de sortie de l'équipement.

11. N'utilisez que des accessoires ou des attachements certifiés par le fabricant.

12. Utilisez uniquement le chariot, le trépied, le support ou la table spécifiés par le fabricant, ou vendu avec l'appareil. Lorsqu'un chariot est utilisé, faire attention lors du déplacement de la combinaison chariot/appareil afin d'éviter toute blessure lors d'un basculement.



13. Débrancher cet appareil durant les orages ou lorsqu'il est inutilisé pendant une longue période de temps.

14. Faites appel au personnel qualifié pour tout besoin de réparation. Une réparation est nécessaire lorsque l'appareil a été endommagé de quelque façon, tel que cordon d'alimentation ou fiche endommagé, liquide renversé ou objets tombés dans l'appareil, appareil exposé à la pluie ou à l'humidité, appareil ne fonctionne pas normalement, ou s'il a été échappé.

15. Ne pas exposer l'appareil à des égouttements ou éclaboussures, et ne placez jamais de contenants de liquides comme des vases sur le dessus de l'appareil.

16. Sources d'alimentation – veiller à ce que la prise utilisée pour alimenter l'appareil présente les caractéristiques correctes telles qu'indiquées sur l'appareil. Ne pas surcharger les prises murales.

17. N'exposez pas batterie à des chaleurs extrêmes en la plaçant au soleil, près d'un feu ou similaire.

18. Remplacez-les avec un modèle identique.

19. Ne pas tenter de démonter, ouvrir ni réparer l'appareil par vous-même. En cas de problème, prenez contact avec un technicien professionnel ou avec le distributeur de l'appareil en appelant le numéro de téléphone indiqué à la fin du mode d'emploi.

20. Les avertissements sont indiqués sur la partie arrière ou en dessous du produit.

REMARQUES POUR LA MANIPULATION

- Si vous expédiez le lecteur DVD, utilisez toujours l'emballage original, et matériaux de conditionnement. Pour une protection maximale, emballer l'unité de la même façon qu'elle était à l'origine.
- Ne pas utiliser de liquides volatils tels que des vaporisateurs pour insectes, près du lecteur DVD. Ne pas laisser de caoutchouc, ou plastique en contact avec le lecteur DVD pendant une durée prolongée. Ils pourraient laisser une marque sur la peinture.

- Les panneaux du dessus et du dos du lecteur DVD peuvent devenir chauds après une durée d'utilisation prolongée. Ceci est normal, et ne signale aucune défaillance.
- Lorsque le lecteur DVD n'est pas en marche, assurez-vous de retirer le disque, et d'éteindre l'appareil.
- Si vous n'utilisez pas le lecteur DVD pendant une longue durée, l'unité peut ne pas fonctionner correctement à l'avenir. Allumer le lecteur et utilisez-le de temps en temps.

REMARQUES POUR L'INSTALLATION DU LECTEUR DVD :

- Lorsque vous installez ce lecteur DVD près d'une TV, radio, ou magnétoscope, l'image peut devenir mauvaise et le son déformé. Dans ce cas, éloignez le lecteur DVD de la TV, radio, ou du magnétoscope.

REMARQUES POUR LE NETTOYAGE :

Utiliser un chiffon doux et sec pour dépolssiérer

- Pour la saleté tenace, imbibez le chiffon dans une solution détergente délicate, essorez complètement, et essuyez. Utilisez un chiffon sec pour essuyer à sec. N'utilisez aucun type de dissolvant, tels que les diluants, ou le benzène qui pourrait détériorer la surface du lecteur DVD.
- Si vous utilisez un chiffon contenant une solution chimique pour le nettoyage, suivez les indications de ce produit.

ATTENTION : Le nettoyage et le réglage du verre de lentille optique et/ou des autres pièces du mécanisme de lecture doit être effectué par un technicien qualifié et compétent.

REMARQUES SUR L'HUMIDITÉ CAUSANT DE LA BUÉE :

La buée endommage le lecteur DVD. Veuillez lire les instructions suivantes avec précaution.

- La buée se développe par exemple si vous versez une boisson froide dans un verre pendant une journée de forte chaleur. Des gouttes d'eau se forment à l'extérieur du verre. De la même manière, de l'humidité peut causer de la buée sur le verre de la lentille optique à l'intérieur de l'unité, qui est l'une des pièces essentielles du lecteur DVD.

La buée se produit dans les situations suivantes :

- Lorsque vous changez directement de place le lecteur DVD d'une pièce froide à une pièce chaude.
- Quand vous utilisez le lecteur DVD dans une pièce où vous venez juste d'allumer un radiateur, ou lorsque la ventilation de l'air conditionné souffle directement sur l'unité.
- Durant l'été, quand vous utilisez le DVD dans une pièce chaude et humide, juste après avoir déplacé l'unité depuis une pièce à air conditionné.
- Lorsque vous utilisez le lecteur DVD dans une pièce humide.

Ne pas utiliser le lecteur DVD si de la buée peut se produire.

- Si vous utilisez le lecteur DVD dans une telle situation, cela peut endommager les disques, ou pièces internes. Retirez le disque, raccordez le cordon d'alimentation du lecteur DVD à la prise murale, allumez le lecteur DVD, et laissez-le en marche pendant deux ou trois heures. Après deux ou trois heures, le lecteur DVD se sera échauffé, et l'humidité aura été évaporée. Maintenez le lecteur DVD raccordé à la prise murale, et ce genre d'incident ne se produira que très rarement.

À propos des disques

Le code de région de ce lecteur DVD est le suivant :
Reportez-vous à la page suivante pour en savoir plus sur les codes de région.



DISQUES PRIS EN CHARGE :

Ce lecteur DVD peut lire les types de disques suivants :



TYPES DE DISQUE :

DVD

Les données sur la plupart des DVD sont divisées en sections appelées titres, puis en sous-sections appelées chapitres, qui sont toutes numérotées. Certaines fonctionnalités de ce lecteur DVD ne seront pas compatibles avec certains disques DVD, car il s'agit de pré-réglages.

Si une fonction sélectionnée ne donne pas le résultat souhaité, reportez-vous au manuel du disque DVD.

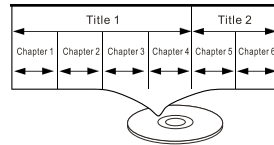

CD AUDIO:

Les données sur un CD audio sont divisées en sections appelées pistes qui sont numérotées.

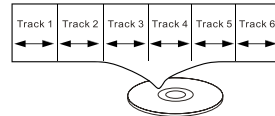

IMPORTANT :

Vous devez lire le manuel qui accompagne le DVD, car certaines caractéristiques du lecteur DVD ne peuvent être utilisées avec certains DVD.

Les disques sont dotés de suppléments qui peuvent différer d'un disque à l'autre et qui ne sont pas expliqués dans ce guide d'utilisation.

Cet appareil répond aux formats de couleur NTSC et PAL. Toutefois, si vous vous trouvez aux É.-U., au Canada ou au Mexique, laissez ce réglage au format NTSC. S'il a été réglé incorrectement au format PAL, l'image sur le téléviseur pourrait s'afficher à la verticale. Dans ce cas, réglez le téléviseur au format NTSC tel qu'indiqué.

Remarques sur le droit d'auteur :

La loi interdit de copier, transmettre, diffuser, transmettre par câble, reproduire devant un public, ou louer du matériel protégé par des droits d'auteur sans autorisation. Les disques vidéo DVD sont protégés contre la copie non autorisée et toute reproduction à partir de ces disques sera déformée. Ce produit contient une technologie anti-duplication protégée par des brevets américains et autres droits de propriété intellectuelle appartenant à Macrovision Corporation et autres et est prévu uniquement pour une utilisation résidentielle ou autrement similaire, sauf avec la permission de Macrovision Corporation. Tout désassemblage ou démontage est interdit.

Information sur la gestion des régions :

Ce lecteur de DVD a été conçu et fabriqué pour fonctionner en tenant compte des données de région encodées sur un disque DVD. Si le code de région inscrit sur un DVD ne correspond pas au code de région de ce lecteur DVD, ce disque sera illisible. Certains disques DVD, s'ils ont été achetés à l'extérieur de votre région géographique ou s'ils ont été conçus à des fins commerciales, peuvent ne pas être lus par ce lecteur DVD. Si vous tentez de faire jouer un disque non autorisé, la mention Wrong Region apparaît à l'écran.

Avertissement :

- Ne pas utiliser ni laisser l'appareil sous la lumière directe du Soleil ou dans un environnement chaud, comme dans un véhicule exposé à la chaleur. La surchauffe peut endommager l'appareil.
- Ne pas surcharger l'appareil - ne pas le laisser branché au chargeur pendant une durée prolongée après que la batterie soit pleinement rechargée.
- L'appareil doit être préservé des impacts et des dommages, ne pas faire tomber l'appareil.
- Utilisez uniquement le chargeur livré avec l'appareil. Ne pas utiliser de chargeur ni de câble non certifié, qui pourrait entraîner une défaillance de la batterie, une explosion ou des dommages.
- Ne pas démonter, percer, écraser ou exposer l'appareil à des températures supérieures à 40°C/104°F.
- Ne pas utiliser l'appareil à proximité d'une flamme ou de l'eau.
- Ne pas exposer l'appareil à la moisissure ou à des températures extrêmes.
- Si vous remarquez que la batterie gonfle ou se déforme, cessez immédiatement l'utilisation du produit. Il est possible qu'elle ait été surchauffée ou surchargée. Prenez contact avec nous pour obtenir de l'assistance.

EMPLACEMENT DES CONTRÔLES

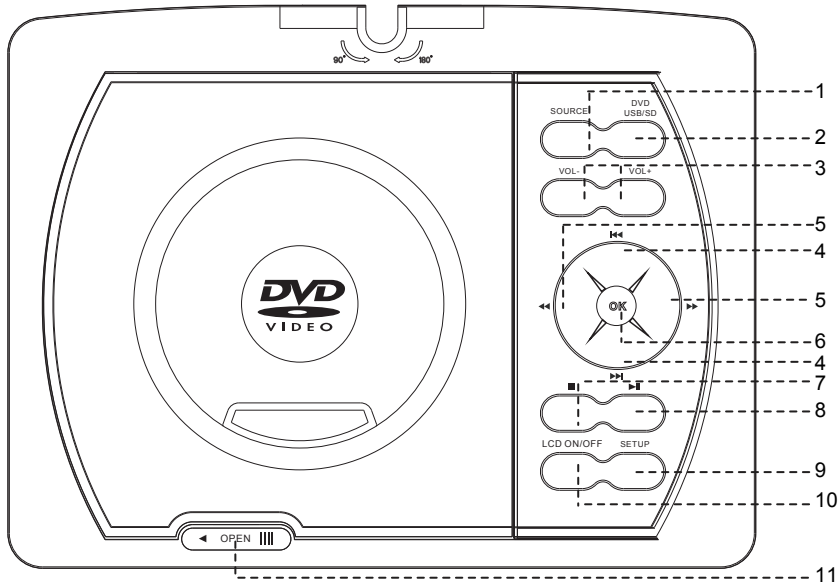

1. **SOURCE** : Appuyez pour basculer en mode entrée AV IN, appuyez à nouveau pour revenir au mode normal.
2. **DVD/USB/SD** : Lorsqu'un périphérique USB ou une carte SD est inséré, Appuyez sur pour faire apparaître la fenêtre de sélection, en utilisant la direction et le bouton OK pour sélectionner la source souhaitée.
3. **VOL (Volume) -** : Pour réduire le volume.
VOL (Volume) + : Pour augmenter le volume.
4. **◀▶** En mode disque, appuyez de manière répétée pour aller au chapitre ou à la piste précédente ou suivante.
Dans le menu des paramètres, appuyez de manière répétée pour déplacer le curseur vers le haut ou le bas dans le menu.
5. **◀▶** En mode disque, appuyez pour avance ou retour rapide.
Dans le menu des paramètres, appuyez de manière répétée pour déplacer le curseur vers le gauche ou la droite dans le menu, ou revenir d'une étape en arrière.
6. **OK** : Appuyer pour confirmer la sélection.
7. **■** Pendant la lecture d'un DVD/CD, appuyez une fois pour arrêter temporairement (dans ce mode, appuyez sur **▶II** de nouveau pour reprendre là où vous vous étiez arrêté.)
Appuyez deux fois pour complètement arrêter la lecture (dans ce mode, si vous appuyez à nouveau sur le bouton **▶II** , le lecteur commencera à lire le disque à partir du début)
8. **▶II** Lors de la lecture, appuyer sur le bouton pour faire une pause, appuyer de nouveau pour continuer la lecture.
9. **CONFIGURATION** : Appuyez sur ce bouton pour afficher les paramètres.
Une fois les modifications effectuées, appuyez sur ce bouton de nouveau pour enregistrer et quitter.
10. **ALLUMER/ÉTEINDRE L'ÉCRAN LCD** : Pour allumer ou éteindre l'écran.
11. **OUVRIER** : Faites glisser vers la gauche pour ouvrir la porte du disque.

Vue du côté droit

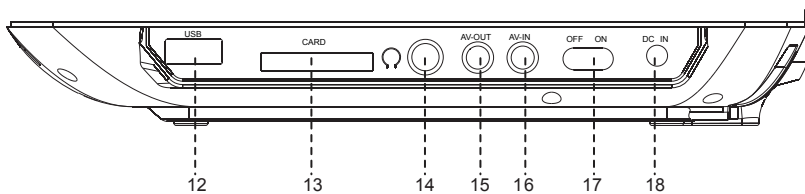

- 12. Port USB
- 13. Fente pour carte (Pour carte SD/MMC)
- 14. Prise de casque
- 15. Prise de SORTIE AV.
- 16. Prise ENTRÉE AV
- 17. Interrupteur d'alimentation
- 18. Prise d'alimentation secteur

Vue de face :

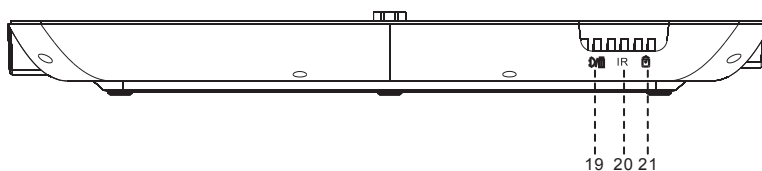

- 19. Voyant de recharge
- 20. Récepteur de la télécommande
- 21. Voyant d'alimentation

TÉLÉCOMMANDE

1. Bouton ALIMENTATION
2. Boutons VOLUME +/-
3.  Bouton MUET
4. Bouton MENU
5. Boutons ◀ ▶ ▼ ▲ de direction
6. Bouton ▶▶
7. Bouton ▶▶
8. Bouton ▶|| (Lecture/Pause)
9. Bouton DVD/USB/SD
10. Bouton TITRE
11. Bouton ■ (STOP)
12. Bouton AUDIO
13. Bouton ALLER À
14. Bouton RÉPÉTÉ
15. Bouton RALENTI
16. Bouton ÉCRAN LCD ALLUMÉ/ÉTEINT
17. Boutons numériques
18. Bouton CONFIGURATION
19. Bouton ◀◀
20. Bouton ◀◀
21. Bouton OSD (Interface à l'écran)
22. Bouton SOUS-TITRE
23. Bouton ANGLE
24. Bouton PROG (programme)
25. Bouton OK
26. Touche RÉINITIALISATION
27. Bouton ZOOM
28. Touche de répétition A-B

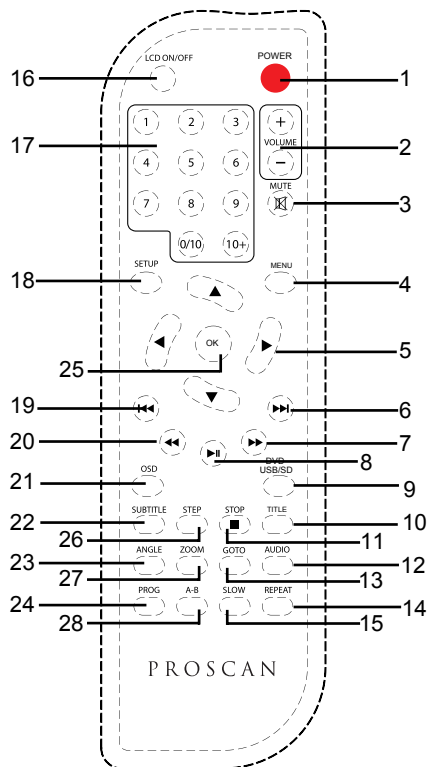

INSTALLATION DE LA PILE (TÉLÉCOMMANDE)

INSTALLATION DES PILES

1. Appuyez sur les languettes du cache des piles et soulevez-la.
2. Installez deux (2) piles AAA (incluses) dans le compartiment de piles comme dans l'image à droite et selon les indications de polarité dans le compartiment.
3. Remettez en place le cache du compartiment à piles.

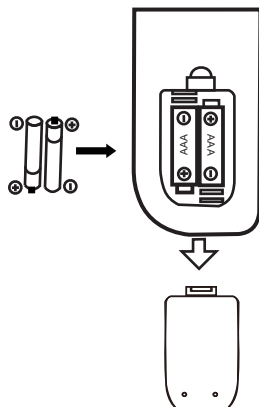

PRÉCAUTIONS CONCERNANT LES PILES

Suivre ces précautions lorsque vous utilisez des piles dans cet appareil :

1. Utiliser seulement la taille et le type de pile spécifiée.
2. Soyez certain de respecter la polarité lors de l'installation de la pile tel qu'indiqué dans le compartiment à piles. Des piles inversées peuvent causer des dommages à l'appareil.
3. Ne mélangez pas différents types de piles ensemble (par exemple alcalines et carbone-zinc) ou des piles usagées avec des piles neuves.
4. Si l'appareil ne doit pas être utilisé pendant une longue période de temps, enlevez les piles pour éviter tout dommage ou blessure suite à une fuite éventuelle.
5. Ne pas essayer de recharger les piles qui ne sont pas destinées à être rechargé, elles peuvent surchauffer et se rompre. (Suivre les directives du fabricant de la pile.)
6. Ne pas jeter les piles dans le feu, elles pourraient exploser ou provoquer des fuites.
7. Nettoyez les contacts de la pile et aussi ceux de l'appareil avant l'installation de la pile.

DISTANCE DE FONCTIONNEMENT DE LA TÉLÉCOMMANDE

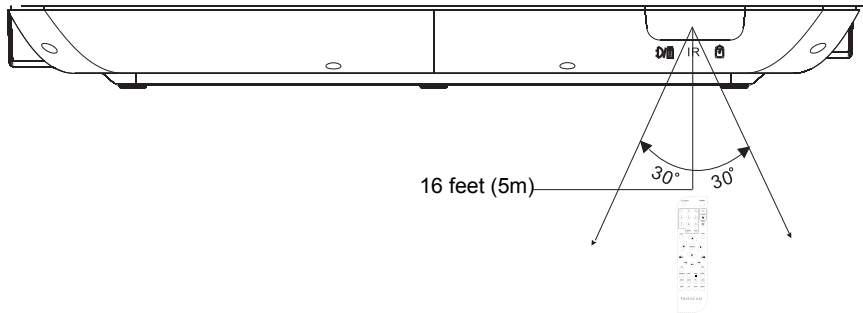

Remarques :

1. Le transmetteur peut ne pas fonctionner si un obstacle se trouve entre l'appareil et le transmetteur.
2. Le fonctionnement de la télécommande peut devenir intermittent si la lumière directe du soleil, la lumière d'une lampe incandescente, d'une lampe fluorescente ou une autre lumière forte éblouit la télécommande de l'appareil.

SOURCE D'ALIMENTATION

Recharge à l'aide de l'adaptateur CA/CC fourni :

1. Branchez la petite fiche de l'adaptateur CA/CC dans la prise d'entrée CC [DC IN] située sur le côté droit de l'appareil.
2. Branchez l'adaptateur secteur dans la prise murale fournissant un courant CA 100-120 V~, 50/60 Hz.
3. Pendant le chargement, l'indicateur de charge sera rouge, une fois terminé, il devient vert.

Notes : Votre batterie durera plus longtemps si vous suivez ces directives pour l'entretien et son rangement.

- A. Rechargez et entreposez le dispositif dans un lieu dont la température se trouve entre 5 °C ~ 35 °C (40 °F ~ 95 °F).
- B. Ne le rechargez pas à l'excès (plus de 24 heures). Toute recharge ou décharge excessive pourrait réduire la durée de vie de la batterie.
- C. L'autonomie de la batterie diminue lentement au fil du temps.
- D. La batterie rechargeable contenue dans ce produit n'est pas conçue pour être remplacée par l'utilisateur.

Recharge à l'aide l'adaptateur pour voiture fourni :

1. Branchez à la prise allume-cigare d'un véhicule équipé d'une batterie 12V comme l'indique la figure suivante. **Le chargeur n'est PAS compatible avec un véhicule qui dispose d'une batterie 24V.**
2. Il s'agit d'un adaptateur allume-cigare spécial avec mise à la terre négative. Utiliser cet adaptateur CC dans une voiture avec mise à la terre positive peut provoquer une défectuosité.
3. NE branchez PAS l'adaptateur pour voiture tant que le contact de voiture n'est pas mis.
4. Débranchez l'adaptateur pour voiture de la prise allume-cigarette après chaque utilisation.

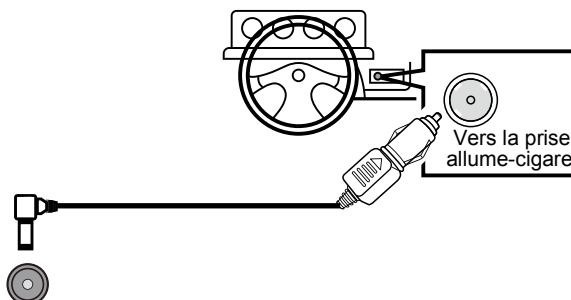

Vers la prise DC IN(entrée CC)sur l'unité principale

CONNECTIQUE

Branchement à un téléviseur ou à un lecteur vidéo (tel qu'un lecteur DVD, magnétoscope, enregistreur vidéo numérique, etc.) équipé d'un câble AV.

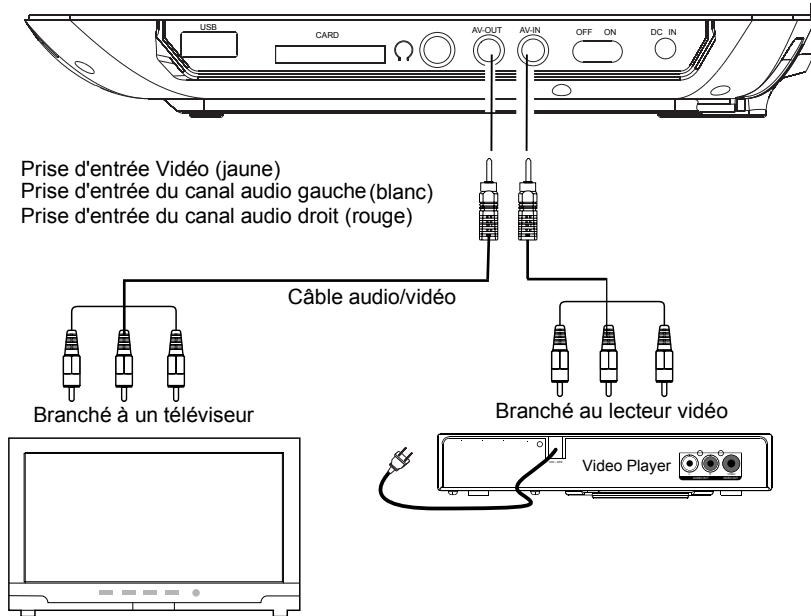

REMARQUE :

Le paramètre par défaut de l'appareil est AV Out, s'il est connecté à un lecteur vidéo externe (tel qu'un lecteur DVD, magnétoscope, enregistreur vidéo numérique, etc.), appuyez sur le bouton SOURCE pour sélectionner le mode ENTRÉE AV (« AV IN » apparaîtra à l'écran). Appuyez à nouveau sur le bouton pour retourner au mode normal

- Vous pouvez utiliser les écouteurs fournis pour écouter en toute quiétude.

PANNEAU PIVOTANT

L'angle de l'écran pivotant peut être ajusté à votre gré comme indiqué ci-dessous.

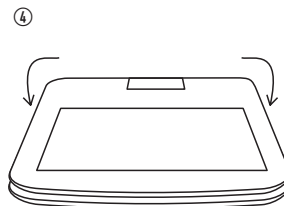
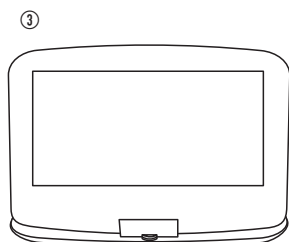
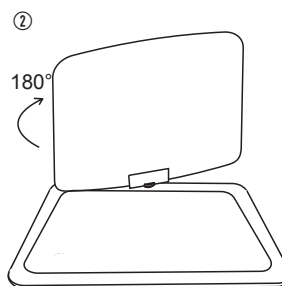
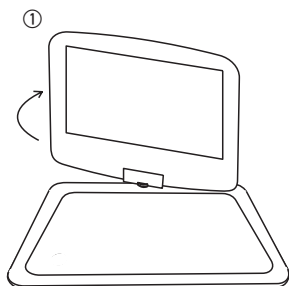

MODE D'EMPLOI

1. Soulevez le panneau et faites-le pivoter à l'angle souhaité. Faites glisser le commutateur d'alimentation Marche/arrêt [On/Off] à la position « ON » pour allumer l'appareil, le voyant vert situé à l'avant du lecteur s'allumera.
2. Faites glisser vers la droite le bouton OUVRIR pour ouvrir la porte du disque Placez le disque sur l'axe central, côté imprimé orienté vers le haut. Fermez la porte du disque et le lecteur lancera automatiquement la lecture.
3. Pendant l'écoute :
 - ~ Appuyez sur les boutons ►► ou ◀◀ de manière répétée afin de faire une recherche avant/arrière sur une section spécifique. Appuyez sur ►► pour reprendre la lecture à vitesse normale.
 - ~ Appuyez de manière répétée sur le bouton ►► ou ◀◀ pour aller à la piste/ au chapitre spécifique.
 - ~ Appuyez sur le bouton ►► pour effectuer une pause, appuyez de nouveau pour revenir à la lecture normale.
 - ~ Appuyez sur les boutons VOL +/- (Volume) pour régler le volume comme désiré.
 - ~ Appuyez sur le bouton ■ pour arrêter la lecture. Le lecteur gardera en mémoire la position où le disque s'était arrêté.
 - ~ Appuyez sur le bouton ►► pour commencer la lecture depuis ce point. Appuyez sur le bouton ■ deux fois pour arrêter complètement et appuyez sur ►► pour commencer la lecture depuis le début du disque.
4. Pour éteindre, appuyez sur ALIMENTATION de la télécommande pour mettre le lecteur en veille. Le voyant s'allumera en rouge. Appuyez à nouveau sur ALIMENTATION pour réactiver le lecteur. (Pour économiser de l'énergie, éteignez toujours le lecteur en faisant glisser le commutateur d'alimentation Marche/arrêt du lecteur à la position « OFF » ou débranchez l'adaptateur secteur du lecteur et de la prise murale.)

Répétition : (DVD)

- Pendant la lecture, appuyez sur RÉPÉTER une fois pour répéter le chapitre actuel.
- Appuyez sur RÉPÉTER deux fois pour répéter le titre actuel.
- Appuyez sur RÉPÉTER trois fois pour tout répéter.
- Appuyez sur RÉPÉTER encore une fois pour annuler.

Répétition : (CD)

- Pendant la lecture, appuyez sur RÉPÉTER une fois pour répéter la piste actuelle.
- Appuyez sur RÉPÉTER deux fois pour répéter toutes les pistes.

Programmation (CD/DVD) :

1. Pendant la lecture d'un CD ou d'un DVD, appuyez sur **PROG** (programme).
2. Utilisez les boutons de navigation et les boutons numériques pour sélectionner et définir le titre (TT), les chapitres (CH), les pistes (pour les CD) du film (musique) que vous désirez. Le menu Programme apparaîtra comme ensuite.

DVD



T	C	T	C	T	C	T	C
1	--:--	5	--:--	9	--:--	13	--:--
2	--:--	6	--:--	10	--:--	14	--:--
3	--:--	7	--:--	11	--:--	15	--:--
4	--:--	8	--:--	12	--:--	16	--:--

PLAY CLEAR

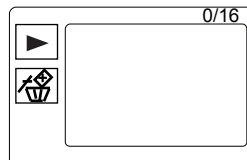
CD



TRACK01
TRACK02
TRACK03
TRACK04
TRACK05
TRACK06

3. Utilisez les boutons de direction pour sélectionner et mettre en surbrillance le bouton « CLEAR » ou  sur l'écran, puis appuyez sur le bouton OK pour effacer tous les éléments programmés lorsqu'il y a une mauvaise programmation.
- .. Utilisez les boutons de direction pour sélectionner et mettre en surbrillance le bouton "PLAY" ou  sur l'écran, puis appuyez sur  le bouton OK pour démarrer la lecture du programme.

MODE D'EMPLOI

ALLUMER/ÉTEINDRE L'ÉCRAN : Appuyez pour allumer ou éteindre l'écran.

BOUTON ON/OFF : Appuyez pour passer au mode veille. Appuyez de nouveau pour rallumer.

VOL/Volume +/- : Appuyez pour augmenter ou diminuer le volume.

MUTE : Appuyez pour désactiver le son, appuyez de nouveau pour l'activer.

MENU:

Appuyez pour revenir à la page du menu du disque (la fonction varie selon l'enregistrement du disque).

OSD (Affichage à l'écran):

Pendant la lecture, appuyez sur le bouton OSD de manière répétée afin de lire l'information sur l'état de lecture.

SUBTITLE (Sous-titres) :

Pendant la lecture d'un DVD, appuyez de manière répétée pour sélectionner le sous-titre souhaité (la fonction varie selon l'enregistrement du disque).

STEP (Image par image) :

Au cours de la lecture d'un film, appuyez sur le bouton ÉTAPE à plusieurs reprises pour faire jouer le film image par image.

Appuyez sur ►|| pour reprendre la lecture à vitesse normale.

TITLE (Titre) :

Appuyez pour revenir à la page des titres du disque (la fonction varie selon l'enregistrement du disque).

ANGLE :

Pendant la lecture d'un DVD, appuyez de manière répétée pour sélectionner l'angle de vision souhaité (la fonction varie selon l'enregistrement du disque).

AUDIO :

Pendant la lecture de DVD, appuyez de manière répétée pour sélectionner la langue disponible sur le disque. La fonction dépend de l'enregistrement du disque.

ZOOM :

Au cours de la lecture de films, appuyez sur le bouton ZOOM à plusieurs reprises pour effectuer un zoom sur l'image. En mode zoom, appuyez sur les boutons de navigation pour centrer l'image. La fonction dépend de l'enregistrement du disque.

SLOW (Ralenti) :

Au cours de la lecture, appuyez sur le bouton RALENTI à plusieurs reprises pour régler la vitesse de ralenti. Appuyez sur le bouton pour continuer la lecture.

GOTO

- En mode de lecture DVD, appuyez sur le bouton GOTO, le menu TT (Titre), CH (Chapitre) et établissez la sélection de temps apparaîtra à l'écran. Utilisez les touches directionnelles et numériques pour sélectionner le titre, le chapitre ou l'heure souhaités, puis appuyez sur la touche OK pour lancer la lecture à partir du titre, du chapitre ou de l'heure sélectionnés.
- En mode de lecture CD, appuyez sur le bouton GOTO, le menu de sélection TRK (Piste) et établissement de l'heure (pour la piste sélectionnée) apparaîtra à l'écran. À l'aide des touches directionnelles et numériques, sélectionnez le piste souhaitée ou établir l'heure (pour la piste sélectionnée), puis appuyez sur le bouton OK pour commencer la lecture à partir de la piste sélectionnée ou établir l'heure.

Répétition A-B:

Pendant la lecture, appuyez sur le bouton A-B pour définir le début de la boucle. Appuyez de nouveau pour définir le point B de fin de boucle. Cette boucle sera jouée en répétition.

Appuyez sur le bouton A-B à nouveau pour revenir à la lecture normale. (Cette fonction n'est pas disponible sur tous les disques.)

LECTURE DEPUIS USB ou CARTE SD

1. Insérez la clé USB ou la carte mémoire SD/MMC dans le port USB ou la fente de carte, comme l'indique la figure ci-dessous :

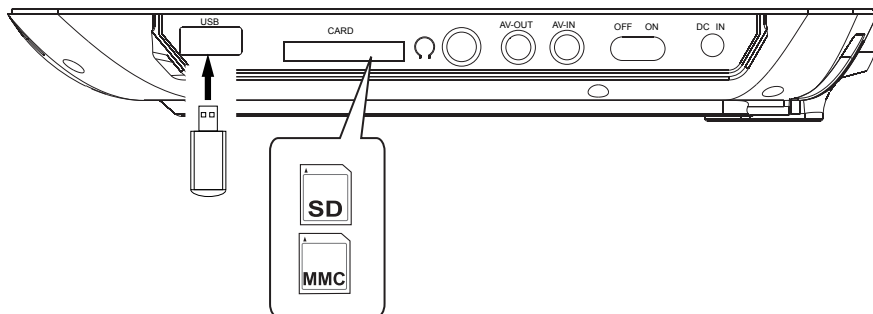



2. Alors que l'appareil est allumé, appuyez sur le bouton DVD/USB/SD. La fenêtre de sélection « DVD,SD, USB » apparaîtra à l'écran. Utilisez les boutons de navigation pour sélectionner et mettre en surbrillance la source désirée, puis appuyez sur le bouton OK pour confirmer. Appuyez à nouveau sur le bouton OK, la liste de dossiers/fichiers apparaîtra. Utilisez les boutons de navigation pour sélectionner le fichier désiré, puis appuyez sur le bouton OK pour lancer la lecture.
3. Pendant la lecture :
 - ~ Appuyez sur ►► ou ◀◀ de manière répétée pour sauter des pistes.
 - ~ Appuyez sur ◀◀ ou ►► de manière répétée pour sélectionner et régler la vitesse de recherche rapide.
 - ~ Appuyez sur le bouton ►|| Lecture/Pause pour mettre en pause, appuyez de nouveau pour revenir à la lecture normale.
4. Lorsque vous avez terminé, appuyez sur le bouton ■ STOP pour arrêter.

CONFIGURATION SYSTÈME

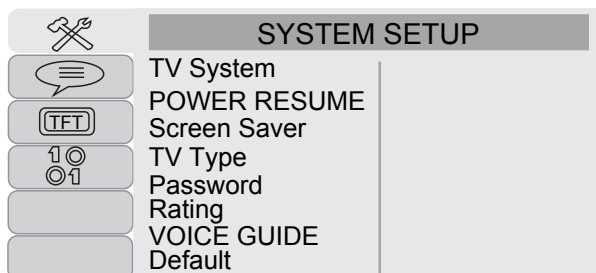
Appuyez sur le bouton SETUP, le menu de réglage apparaîtra sur l'écran comme ci-dessous. Pendant le réglage, utilisez les boutons de direction ◀, ▶, ▼, ▲ pour sélectionner et mettre en surbrillance la fonction nécessaire pour régler ou réinitialiser. Appuyez sur le bouton OK pour entrer ou confirmer. Après le réglage, appuyez sur le bouton SETUP pour enregistrer et quitter.



INSTALLATION DU SYSTÈME:

1. En mode AV OUT et « TV System » est sélectionné, utilisez les boutons Direction et OK pour le régler sur NTSC, PAL ou AUTO pour correspondre au téléviseur connecté (le réglage par défaut est NTSC).
2. Si « POWER RESUME » est sélectionné, s'il est activé, l'appareil commencera la lecture à partir de la position où le disque a été arrêté la dernière fois.
3. Si « Screen Saver » est sélectionné, s'il est activé, l'économiseur d'écran s'allumera lorsque l'appareil est inactif ou que l'image est en pause pendant un certain temps.
4. Si « TV Type » est sélectionné, réglez le format d'image pour qu'il corresponde au téléviseur connecté.
5. Si « Password » est sélectionné, appuyez sur le bouton ▶ pour mettre en surbrillance le ---- , puis entrez le mot de passe par défaut à quatre chiffres "0000" pour déverrouiller la note, appuyez sur le bouton OK pour confirmer. Maintenant, le statut de verrouillage sera ---- .

Pour changer un nouveau mot de passe, mettez le mot de passe en surbrillance et entrez un nouveau mot de passe à quatre chiffres sous l'état de déverrouillage, appuyez sur le bouton OK pour confirmer le changement de mot de passe.

6. En mode de déverrouillage par mot de passe et que « Rating » est sélectionné, appuyez sur le bouton ► pour entrer le niveau d'évaluation, appuyez sur le bouton ▲ ou ▼ pour sélectionner le niveau d'évaluation souhaité, puis appuyez sur le bouton OK pour confirmer.

~ Niveaux de taux:

SÉCURITÉ POUR ENFANTS:	Coffre-fort pour les enfants
G:	Tous ages
PG:	Guidance parentale
PG 13:	Surveillance parentale moins de 13 ans
PG-R:	Moins de 17 ans, surveillance parentale suggérée
R:	Moins de 17 ans, surveillance parentale fortement
NC-17:	parentale fortement 17 ans ou plus
ADULT:	Adulte seulement

7. Si « VOICE GUIDE » est sélectionné, activez ou désactivez-le pour ouvrir ou fermer le guide vocal à chaque pression sur chaque bouton.

8. Si « Default » est sélectionné et configurez-le pour restaurer pour réinitialiser tous les paramètres par défaut ou appuyez sur le bouton SETUP pour quitter sans modifications.

CONFIGURATION DE LA LANGUE :

Sélectionnez la langue de l'osd (affichage à l'écran), la langue audio, la langue des sous-titres ou la langue du menu séparément pour régler la langue souhaitée. Remarque : La langue des sous-titres peut être désactivée.

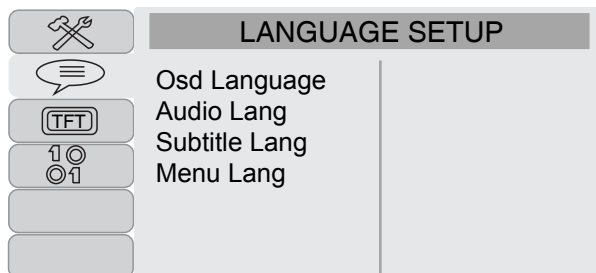

CONFIGURATION TFT:

Sélectionnez la configuration TFT pour définir la qualité du panneau comme la luminosité, le contraste, la teinte et la saturation.



CONFIGURATION NUMÉRIQUE:

Dans le menu de configuration numérique, à l'aide des boutons Direction et OK, réglez Downmix sur LT/RT ou Stereo.

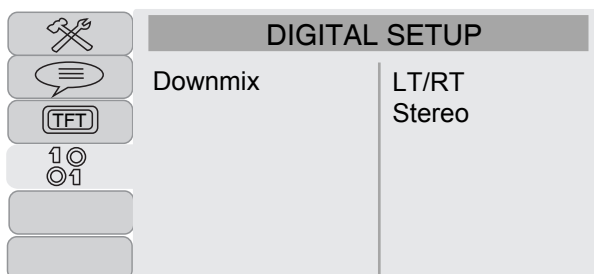

- S'il est réglé sur LT/RT, les canaux arrière gauche ou arrière droit du disque DVD d'enregistrement Dolby 5.1 seront lus sur les haut-parleurs gauche et droit.
- If set to Stereo, the rear left channel will play on Left Speaker; the rear right channel will play on Right Speaker.

Remarque: La fonction dépend de l'enregistrement du disque DVD.

Entretien et maintenance

PRENDRE SOIN DES DISQUES

Manipulez les disques avec soin. Prenez le disque par ses rebords seulement. Ne laissez jamais vos doigts entrer en contact avec la surface brillante, non imprimée du disque.

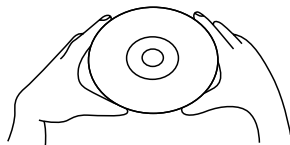

- Ne fixez pas de ruban adhésif, d'étiquette autocollante, etc. sur l'étiquette du disque.
- Nettoyez le disque de façon régulière avec un chiffon doux et non pelucheux. N'utilisez jamais de détergent ou de nettoyants abrasifs pour nettoyer le disque. Au besoin, utilisez une trousse de nettoyage de CD.
- Si un disque saute ou reste bloqué sur une section, il est probablement sale ou endommagé (égratigné).
- Lorsque vous nettoyez le disque, effectuez un mouvement linéaire à partir du centre jusqu'au rebord. N'essayez jamais en faisant un mouvement circulaire.



- Les disques doivent être entreposés dans leurs boîtiers après chaque utilisation afin d'éviter de les endommager.
- N'exposez jamais le disque aux rayons directs du soleil, à une source de chaleur, à la poussière, etc. Une exposition prolongée à des températures élevées peut déformer le disque.
- Ne collez ni n'écrivez rien sur l'un ou l'autre côté des disques. Les instruments pointus qui servent à écrire, ou l'encre, peuvent endommager la surface.

NETTOYAGE DE L'APPAREIL

- Pour éviter un incendie ou un choc électrique, débranchez votre appareil de l'alimentation CA lorsque vous procédez au nettoyage.
- Le revêtement de votre appareil peut être nettoyé à l'aide d'un chiffon à poussière et nettoyé comme toute autre pièce de mobilier. Prenez soin de ne pas abîmer les pièces de plastique lorsque vous les nettoyez et les essuyez.
- Vous pouvez nettoyer la face avant de l'appareil avec un savon doux et un chiffon humide.

CARACTÉRISTIQUES TECHNIQUES

Source d'alimentation : Batterie rechargeable au lithium-ion 7,4 VCC \equiv , se recharge avec un courant CC 9-12 V \equiv 1A.

Compatible avec les disques :
DVD/VCD/CD/CD-R/CD-RW/DVD±R/DVD±RW

Temps pour la recharge : environ 6 heures

Autonomie en lecture : environ 5 heures

ACCESSOIRES

- 1 mode d'emploi
- 1 adaptateur CA/CC
- 1 télécommande
- 1 adaptateur allume-cigare
- 1 Casque audio
- 1 Câble AV

**CES CARACTÉRISTIQUES ET ACCESSOIRES SONT INDIQUÉS SOUS RÉSERVE
DE MODIFICATIONS SANS PRÉAVIS.**

Pour obtenir de l'assistance pour réparation ou plus d'informations, appelez le : 1-800-968-9853.
Curtis International Ltd.
7045 BECKETT DRIVE, UNIT 15, MISSISSAUGA, ON, L5S 2A3
www.curtisint.com

Pour faire une demande de garantie, veuillez envoyer un courriel électronique à support@curtiscs.com ou appeler le 1-800-968-9853.

90 jours de garantie

Ce produit est garanti contre tout défaut de matériel et de fabrication pendant une période de quatre-vingt-dix (90) jours à compter de la date d'achat d'origine. Pendant cette période, votre seul recours est la réparation ou le remplacement de ce produit ou composant jugé défectueux, à notre choix; Cependant, vous êtes responsable de tous les coûts associés au retour du produit. Si le produit ou le composant n'est plus disponible, nous le remplacerons par un produit similaire de valeur égale ou supérieure. Avant l'envoi d'un produit de remplacement, le produit doit être rendu inutilisable ou nous être renvoyé.

Cette garantie **ne couvre pas** le verre, les filtres, l'usure normale, une utilisation non conforme aux instructions imprimées, ni les dommages matériels résultant d'un accident, d'une altération, d'une utilisation abusive ou abusive. Cette garantie s'applique uniquement à l'acheteur initial ou au destinataire du cadeau. Conservez le reçu de vente original, car une preuve d'achat est nécessaire pour faire une réclamation de garantie. Cette garantie est annulée si le produit est utilisé pour un usage autre que domestique ou s'il est soumis à une tension ou une forme d'onde autre que celle indiquée sur l'étiquette (par exemple, 120V ~ 60Hz).

Nous excluons toute réclamation pour des dommages spéciaux, accessoires et consécutifs causés par une violation de la garantie explicite ou implicite. **Toute responsabilité est limitée au montant du prix d'achat. Toute garantie implicite, y compris toute garantie légale ou condition de qualité marchande ou d'adéquation à un usage particulier, est refusée sauf dans la mesure où la loi l'interdit, auquel cas cette garantie ou condition est limitée à la durée de cette garantie écrite.** Cette garantie vous confère des droits légaux spécifique. Vous pouvez avoir d'autres droits légaux qui varient selon votre lieu de résidence. Certains états ou provinces n'autorisant pas les limitations de garanties implicites ou de dommages spéciaux, accessoires ou indirects, les limitations ci-dessus peuvent ne pas vous concerner.

Pour un service plus rapide, trouver le modèle, le type et les numéros de série sur votre appareil.

JOIGNEZ VOTRE PREUVE D'ACHAT ICI, UNE PREUVE D'ACHAT EST NÉCESSAIRE POUR OBTENIR UN SERVICE DE GARANTIE.

Veuillez avoir l'information suivantes lorsque vous contactez l'équipe d'assistance :

- Nom, adresse et numéro de téléphone.
- Numéro de modèle et numéro de série.
- Une description claire et détaillée du problème.
- Preuve d'achat comprenant le nom, l'adresse et la date d'achat du revendeur ou du détaillant.