



## INSTALLATION INSTRUCTIONS FOR PART DP-3003

# GM Full-Size Trucks / SUV's 1995-2002 DP-3003



### KIT FEATURES

- ISO DDIN radio provision
- *Textured to match the factory dash*

### KIT COMPONENTS

- A) Dash panel • B) Radio brackets • C) Snap in pocket • D) Blank plate • E) (2) panel clips
- F) (2) Washers (for use with the #8 x 3/4" HVAC relocation screws) • G) (8) panel clips
- H) (2) #8 x 3/8" Phillips pan head screws • I) (5) #8 x 3/8" Phillips truss head screws
- J) (2) #8 x 3/4" Phillips pan head screws • K) Climate control locator template

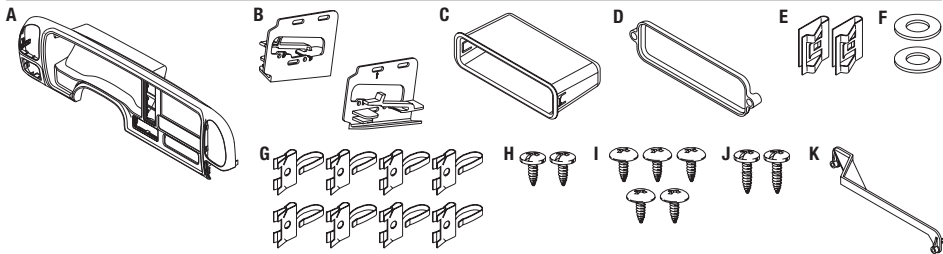

### Table of Contents

Dash Disassembly .....	2
Kit Preparation .....	3
Kit Assembly .....	3

### WIRING & ANTENNA CONNECTIONS (sold separately)

Wire harness: • 70-1858 • 70-1859 (amplified models)

Antenna adapter: • 40-GM10

### TOOLS REQUIRED

- Panel removal tool • Phillips screwdriver
- Rotary or similar suitable cutting tool

**CAUTION!** All accessories, switches, climate controls panels, and especially air bag indicator lights must be connected before cycling the ignition. Also, do not remove the factory radio with the key in the on position, or while the vehicle is running.

## Applications

<b>CADILLAC</b>	
Escalade	1999-2000

<b>CHEVROLET</b>	
C/K Pickup	1995-2000
Silverado 3500	1999-2000
Silverado 3500 (commercial)	2001
Suburban	1995-1999
Tahoe	1995-1999

<b>GMC</b>	
C/K Pickup	1995-1998
Sierra 2500	1999-1999
Sierra 3500	1999-2000
Sierra Classic	1999-2000
Sierra HD	2001-2002
Suburban	1995-1999
Yukon	1995-1999
Yukon Denali	1999-2000

## Dash Disassembly

1. With the key in the on position, apply the parking brake and tilt the steering wheel down as far as it will go.
2. Unclip factory dash panel, unplug all switches, and then remove the panel. (Figure A)

**Note:** Take precaution pulling the panel over the factory hazard button.

3. Unclip and remove the radio.
4. Unclip the climate controls and remove from the dash.
5. Cut and remove the plastic rivets holding the rubber flap to the factory panel and save the flap for kit assembly.

*Continue to kit preparation*

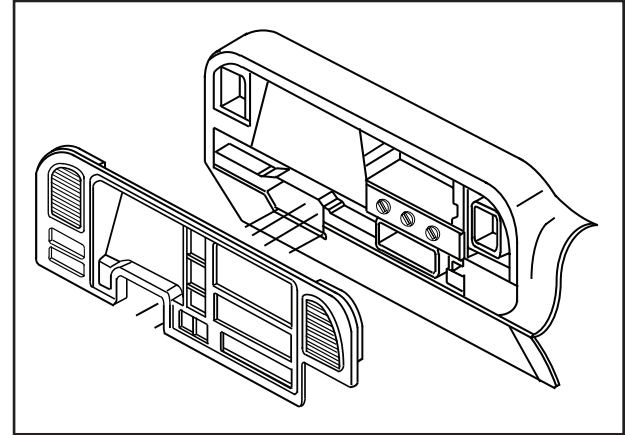

(Figure A)

## Kit Preparation

1. Place the *climate control locator template* into the factory climate control mounting holes and mark the new locator holes in the sub-dash. (Figure A)
2. Cut and remove the radio rear support shelf from the dash cavity.
3. Test fit the climate controls in the new location to verify the new locator holes are aligned properly.
4. Secure the climate controls with (2) #8 x 3/4" Phillips pan head screws and washers supplied.
5. If using the included *snap in pocket*, slide it into the *dash panel* until it clips in. If not using the *snap in pocket*, screw the *blank plate* to the back of the kit using (2) #8 x 3/8" Phillips pan head screws provided. (Figure B)
6. Using the provided (5) #8 X 3/8" Phillips truss head screws, attach the rubber flap removed in step 5 of dash disassembly to the *radio trim panel*.

Continue to kit assembly

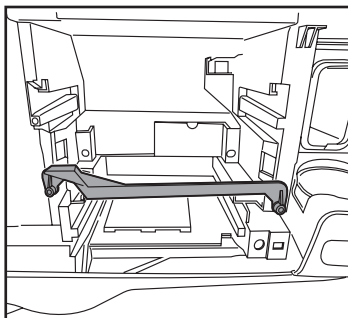

(Figure A)

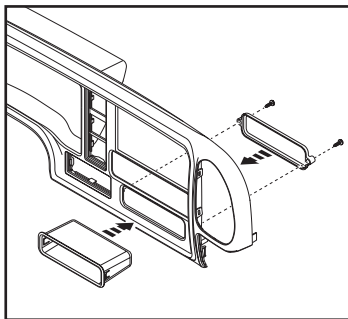

(Figure B)

## Kit Assembly

1. Attach the supplied *panel clips* to the back of the new *dash panel* (oriented the same way as the factory panel clips). (Figure A)
2. Remove the vents and switches from the factory dash panel, and then clip them onto the new *dash panel*, in the same locations which they were removed from.
3. Attach the *radio brackets* to the radio using the screws supplied with the radio. (Figure B)
4. Locate the factory wiring harness and antenna connector in the dash, and complete all necessary connections to the radio. Metra recommends using the proper mating adapter from Metra and/or AXCESS. Test the radio for proper operation.
5. Slide the radio into the dash cavity until it clips into the dash.
6. Plug all necessary connectors into the switches installed in the new dash panel, and then snap the panel into the dash.

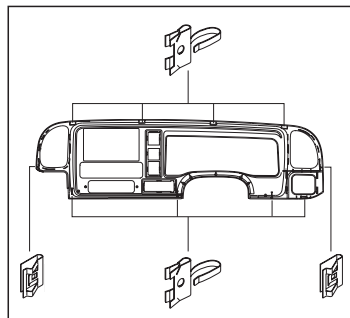

(Figure A)

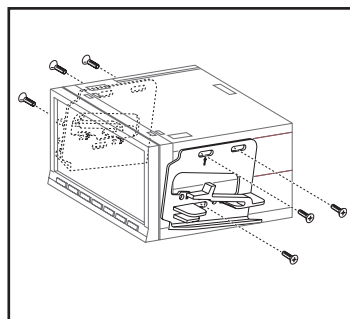

(Figure B)



## INSTALLATION INSTRUCTIONS FOR PART DP-3003



### **IMPORTANT**

*If you are having difficulties with the installation of this product, please call our Tech Support line at 1-800-253-TECH. Before doing so, look over the instructions a second time, and make sure the installation was performed exactly as the instructions are stated. Please have the vehicle apart and ready to perform troubleshooting steps before calling.*



### **KNOWLEDGE IS POWER**

Enhance your installation and fabrication skills by enrolling in the most recognized and respected mobile electronics school in our industry. Log onto [www.installerinstitute.com](http://www.installerinstitute.com) or call 800-354-6782 for more information and take steps toward a better tomorrow.



**Metra recommends MECP certified technicians**

REV. 6/21/2016 INSTDP-3003



## INSTRUCCIONES DE INSTALACIÓN PARA LA PIEZA DP-3003

# Camiones/SUV de tamaño completo de GM 1995-2002 DP-3003



### CARACTERÍSTICAS DEL KIT

- Provisión de radio ISO DDIN
- *Texturizado para igualar el tablero de fábrica*

### COMPONENTES DEL KIT

- A) Panel del tablero • B) Soportes del radio • C) Cavidad a presión • D) Panel plano • E) (2) Ganchos para panel de metal
- F) (2) Arandelas (para usar con los tornillos #8 de 3/4" de reubicación del clima)
- G) (8) Ganchos para panel de metal
- H) (2) Tornillos Phillips #8 de 3/8" de cabeza troncocónica • I) (5) Tornillos Phillips #8 de 3/8" de cabeza segmentada
- J) (2) Tornillos Phillips #8 de 3/4" de cabeza troncocónica • K) Plantilla ubicadora del control de clima

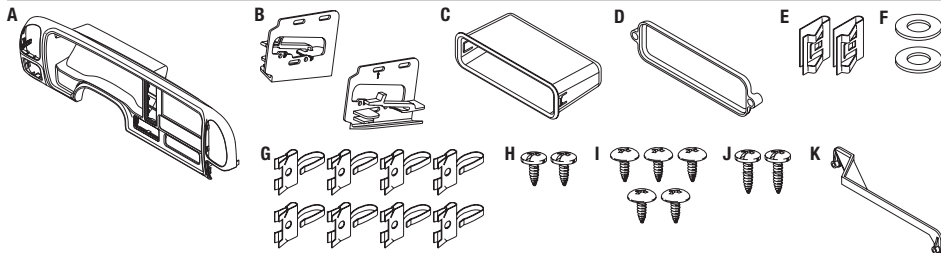

### Índice

Desmontaje del tablero .....	2
Preparación del kit .....	3
Ensamble del kit .....	3

### CABLEADO Y CONEXIONES DE ANTENA

(se venden por separado)

- Arnés de cables: • 70-1858
- 70-1859 (modelos amplificados)
- Adaptador de antena: • 40-GM10

### HERRAMIENTAS REQUERIDAS

- Herramienta para quitar paneles
- Destornillador Phillips • Herramienta de corte

**¡PRECAUCIÓN!** Todos los accesorios, interruptores, paneles de controles de temperatura interior, y especialmente las luces indicadoras de bolsas de aire deben estar antes de un ciclo del encendido. Además, no se retire el radio de fábrica con la llave en la posición de encendido, o mientras el vehículo está en marcha.

## Aplicaciones

<b>CADILLAC</b>	
Escalade	1999-2000

<b>CHEVROLET</b>	
C/K Pickup	1995-2000
Silverado 3500	1999-2000
Silverado 3500 (comercial)	2001
Suburban	1995-1999
Tahoe	1995-1999

<b>GMC</b>	
C/K Pickup	1995-1998
Sierra 2500	1999-1999
Sierra 3500	1999-2000
Sierra Classic	1999-2000
Sierra HD	2001-2002
Suburban	1995-1999
Yukon	1995-1999
Yukon Denali	1999-2000

## Desmontaje del tablero

1. Con la llave en la posición de encendido, aplique el freno de mano e incline el volante hasta la máxima posición inferior.
2. Desenganche el panel del tablero de fábrica, desconecte todos los interruptores y luego quite el panel. (Figura A)

*Nota: Tenga cuidado al jalar el panel sobre el botón de las luces intermitentes de fábrica.*

3. Desenganche y quite el radio.
4. Desenganche los controles de clima y quitelos del tablero.
5. Corte y quite los remaches de plástico que sostienen las pestañas de caucho al panel de fábrica y guarde las pestañas para el ensamble del kit.

*Continúe con la preparación del kit*

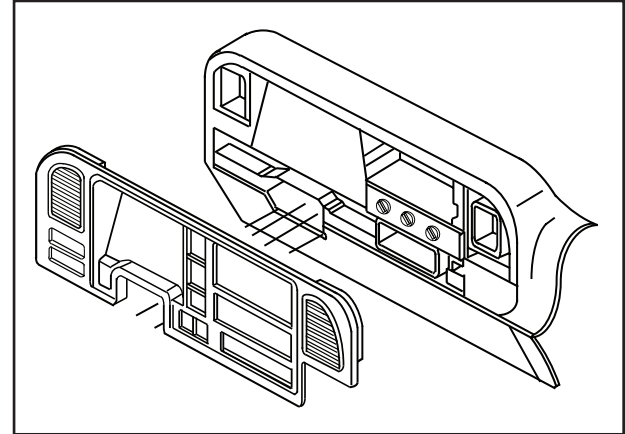

(Figura A)

## Preparación del kit

1. Coloque la plantilla *ubicadora del control de clima* en los orificios de montaje del control de clima de fábrica y marque los nuevos orificios ubicadores en el sub tablero. (Figura A)
2. Corte y quite la repisa de soporte posterior del radio de la cavidad del tablero.
3. Pruebe el ajuste de los controles de clima en la nueva ubicación para verificar que los nuevos orificios ubicadores estén correctamente alineados.
4. Sujete los controles de clima con (2) tornillos Phillips #8 de 3/8" de cabeza troncocónica y las arandelas suministrados.
5. Si usa la *cavidad a presión* incluida, deslicela hacia dentro *del panel del tablero* hasta que entre a presión. Si no utiliza la *cavidad a presión*, atornille la *placa vacía* a la parte trasera del kit usando los (2) tornillos Phillips #8 de 3/8" de cabeza troncocónica suministrados. (Figura B)
6. Con los (5) tornillos Phillips #8 de 3/8" de cabeza segmentada suministrados, sujete las pestañas de caucho que quitó en el paso 5 del desensamble del tablero al *panel de la moldura del radio*.

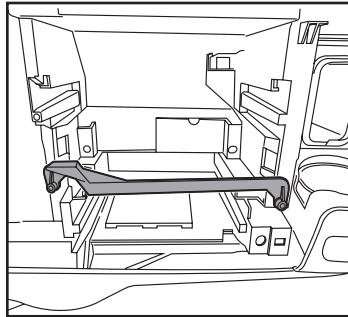

(Figura A)

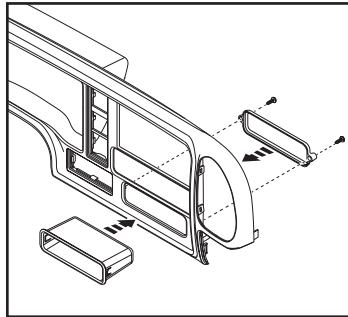

(Figura B)

Continúe con el ensamble del kit

## Ensamble del kit

1. Sujete los *ganchos del panel* suministrados a la parte trasera del nuevo *panel del tablero* (orientado de la misma manera que los ganchos del panel de fábrica). (Figura A)
2. Quite las rejillas e interruptores del panel del tablero de fábrica y engánchelas al nuevo *panel del tablero*, en los mismos lugares de donde se quitaron.
3. Una los *soportes del radio* al radio usando los tornillos que se suministraron con el radio. (Figura B)
4. Localice el arnés de cableado de fábrica y el conector de la antena en el tablero y realice todas las conexiones necesarias al radio. Metra recomienda el uso de adaptadores adecuados de acoplamiento de Metra y/o de AXCESS. Pruebe el radio para verificar si funciona bien.
5. Deslice el radio en la cavidad del tablero hasta que se enganche en el tablero.
6. Conecte todos los conectores necesarios a los interruptores instalados en el nuevo panel del tablero y luego coloque el panel a presión en el tablero.

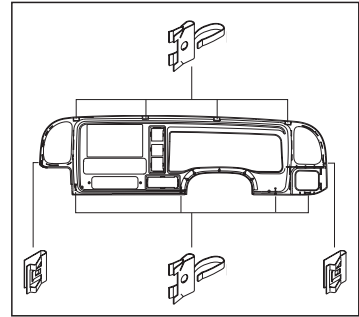

(Figura A)

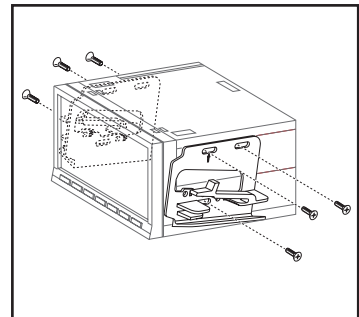

(Figura B)



## INSTRUCCIONES DE INSTALACIÓN PARA LA PIEZA DP-3003



### **IMPORTANTE**

*Si tiene dificultades con la instalación de este producto, llame a nuestra línea de soporte técnico al 1-800-253-TECH. Antes de hacerlo, revise las instrucciones por segunda vez y asegúrese de que la instalación se haya realizado exactamente como se indica en las instrucciones. Por favor tenga el vehículo desarmado y listo para ejecutar los pasos de resolución de problemas antes de llamar.*



#### **EL CONOCIMIENTO ES PODER**

Mejora sus habilidades de instalación y fabricación inscribiéndose en la escuela de dispositivos electrónicos móviles más reconocida y respetada de nuestra industria. Regístrese en [www.installerinstitute.com](http://www.installerinstitute.com) o llame al 800-354-6782 para obtener más información y avance hacia un futuro mejor.



**Metra recomienda técnicos con certificación del Programa de Certificación en Electrónica Móvil (Mobile Electronics Certification Program, MECP).**